

Catálogo

Banda **Dentada**

de Poliuretano



INTRODUCCIÓN

InterBelting es de las empresas con mayor antigüedad y experiencia en bandas sincrónicas en México. Desde 1986, damos servicio a la Industria mediante la distribución y confección de bandas dentadas de poliuretano.

Actualmente, **InterBelting** es Distribuidor Master de la marca **Kavanagh Belts**, empresa cuyos productos cuentan con la más alta calidad a precios competitivos, que además se especializan de acuerdo a las necesidades específicas de cada cliente.

En **InterBelting** trabajamos con una gama muy amplia de industrias, siempre comprometidos tanto con las necesidades de la empresa como con las exigencias del usuario final. Así mismo, trabajamos directamente con fabricantes de equipo original, tanto en el extranjero como dentro del país, posicionándonos en el mercado con un gran reconocimiento tecnológico.

Tenemos una gran variedad de bandas dentadas de poliuretano, las cuales clasificamos en 8 secciones según su aplicación:

1. **Banda en tramo abierto:** Para la instalación de platos o mordazas, se aplica en transmisiones pesadas que no tienen fin.
2. **Banda Unida vulcanizada:** Se utilizan en transporte de productos, en movimiento lineal y de transmisión ligera.
3. **Banda Unión Mecánica:** Este tipo de unión mecánica es con pernos atravesados y es utilizado para hacer instalaciones en campo de manera rápida y eficaz, misma que puede ser manipulada e instalada con facilidad por el usuario de la máquina.
4. **Banda en manga "endless" (sin unión):** Fabricamos estas bandas en moldes, en forma de barriles y cada molde nos da un diferente largo, el ancho es estándar en el molde y lo cortamos al ancho solicitado por el cliente.
5. **Bandas "Flex" fabricación especial:** Estas bandas son de fabricación especial, es decir fabricamos y diseñamos la banda de principio a fin e inyectamos diente por diente hasta terminar la banda, normalmente estas bandas son muy largas o no son de un largo estándar.
6. **Bandas con perfiles y topes:** Estas bandas las utilizamos principalmente para transportar productos con mucha precisión y de forma sincrónica, InterBelting diseña y aplica los perfiles y topes según la necesidad de cada cliente.
7. **Bandas con dientes rectificadas:** Sirven para equipos de alta velocidad y precisión para que la banda tenga el mínimo juego.
8. **Bandas recubiertas:** Recubrimos bandas con esponjas, elastómeros, poliuretanos y otros polímeros dependiendo la aplicación de arrastre o el cuidado del producto a transportar, normalmente las utilizamos en máquinas envasadoras, máquinas etiquetadoras transportadoras de mosaico etc.

Contamos con un inventario de más de **800 tipos** de bandas de poliuretano, en mangas y bandas "Flex" de fabricación especial, para poder cubrir con sus necesidades.

InterBelting tiene la flexibilidad de fabricar la banda con cuerdas **de Acero o de Aramida**, en cualquier tipo de banda dentada de poliuretano.

Contamos con un equipo de asesores técnicos que pueden asistir de forma personal o vía remota para asesorarlo en sus aplicaciones técnicas.

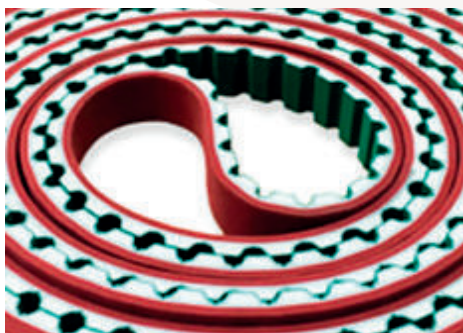

Nomenclatura

Ejemplos:

25 T10 1800	25	Es el ancho de la banda en milímetros, o en este caso 25 mm.
	T10	Se refiere al paso de la banda, es decir paso de 10 mm.
	1800	Quiere decir el desarrollo de la banda en milímetros, o sea 1800 mm.
30 8M 960	30	Es el ancho de la banda en milímetros, o en este caso 30 mm.
	8M	Se refiere al paso de la banda, es decir paso de 8 mm.
	960	Quiere decir el desarrollo de la banda en milímetros, o sea 960 mm.
800 H 200	800	Quiere decir el desarrollo de la banda en décimas de pulgada, o sea 80”.
	H	Se refiere al paso de la banda, es decir paso de 1/2”.
	200	Es el ancho de la banda en centésimas de pulgada, o en este caso 2”.

Notas importantes sobre nomenclaturas:

- Letras adicionales como la “D”, “TT”, o “TP” significa (**doble dentada**) e indican que las bandas tienen tanto en el lado inferior como en el lado superior. Son bandas que trabajan con 3 o más poleas.
- Para verificar el paso, basta dividir el desarrollo entre el número de dientes. **Ejemplo:** Para verificar un paso **H**, una banda con un desarrollo de 60”, debe tener 120 dientes ($120/60=1/2$ ”).

Construcción de la Banda de Poliuretano

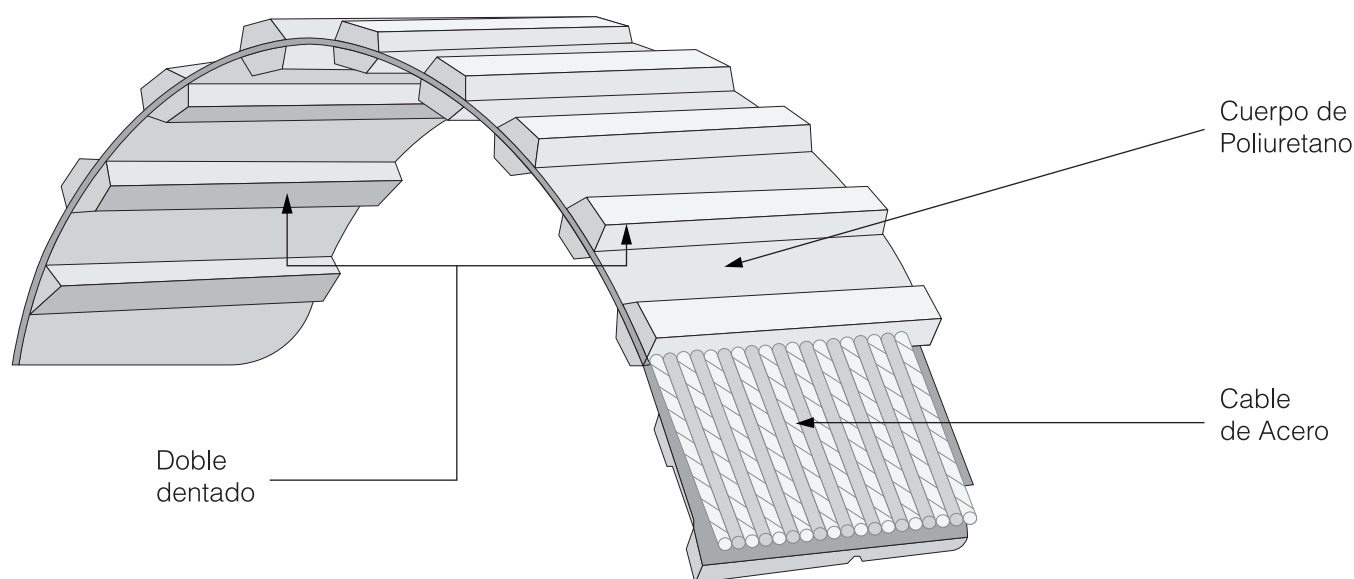

Cuadro práctico de pasos a escala:

T-Series

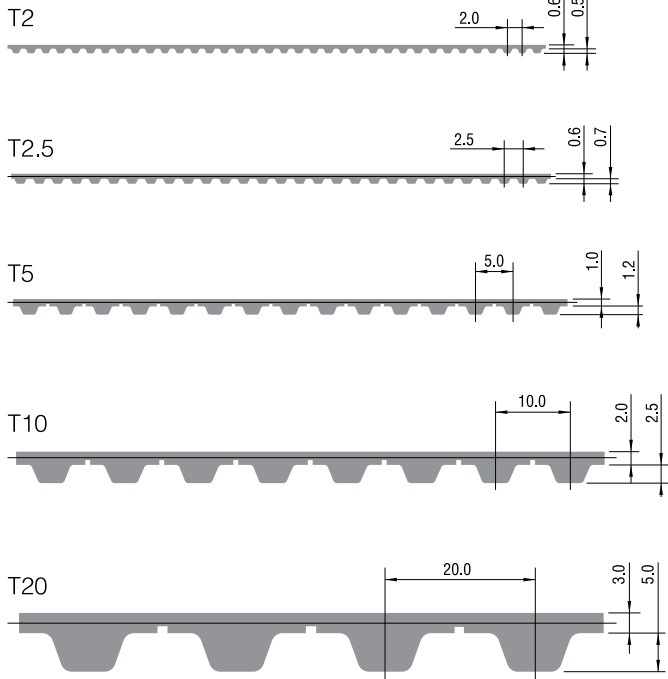

AT-Series

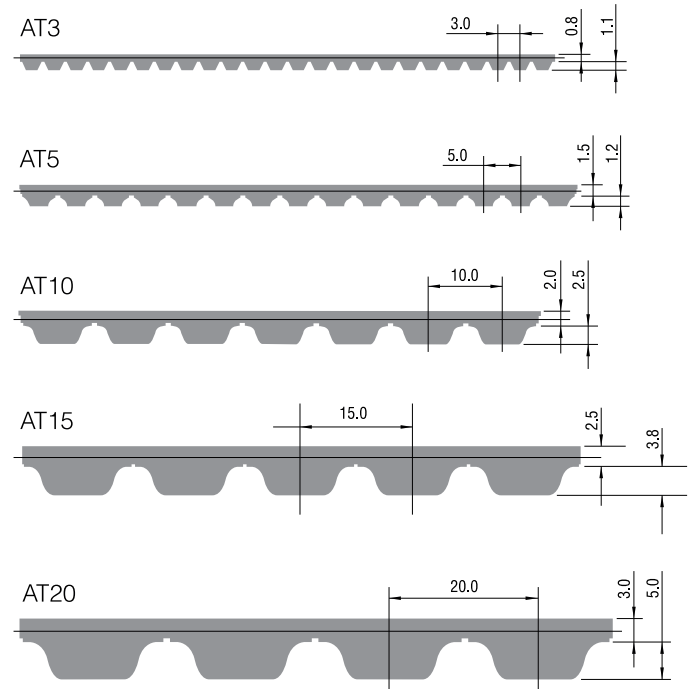

Imperial-Series

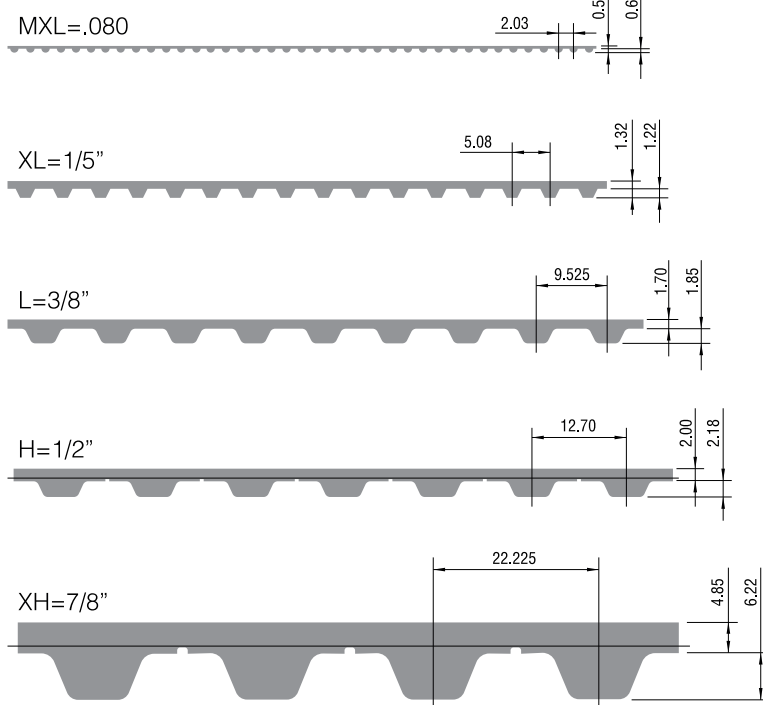

HTD-Series

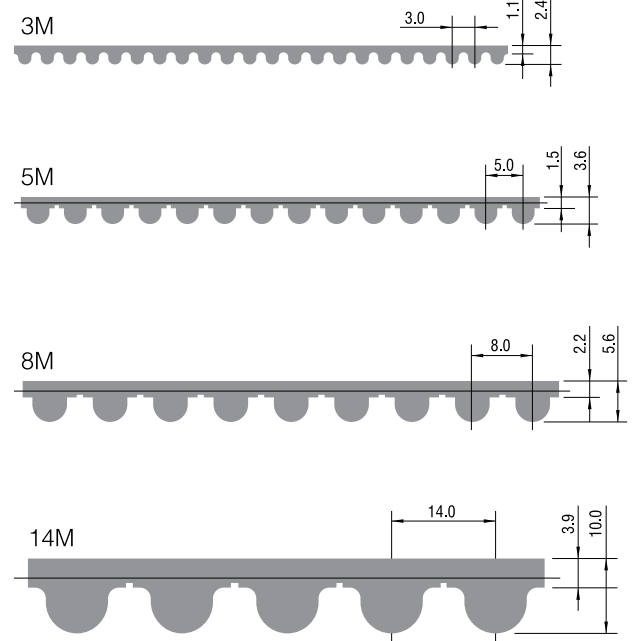

1.- Banda en tramo abierto

Se utilizan para la instalación de platos o mordazas, se aplica en transmisiones pesadas que no tienen fin.

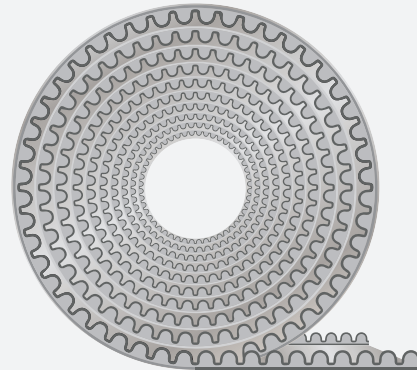

2.- Banda Unida vulcanizada

Se utilizan en transporte de productos, en movimiento lineal y de transmisión ligera.

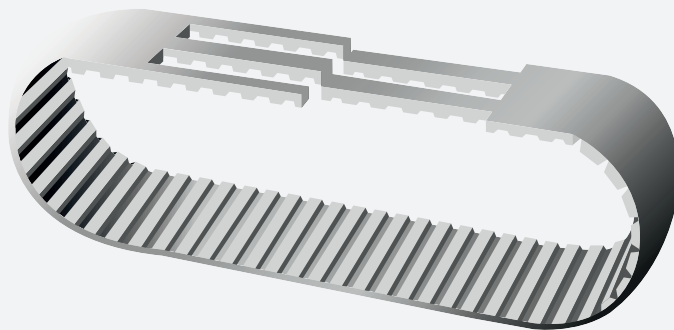

3.- Bandas Unión Mecánica

Este tipo de unión mecánico es con pernos atravesados y es utilizado para hacer instalaciones en campo de manera rápida y eficaz, misma que puede ser manipulada e instalada con facilidad por el usuario de la máquina.

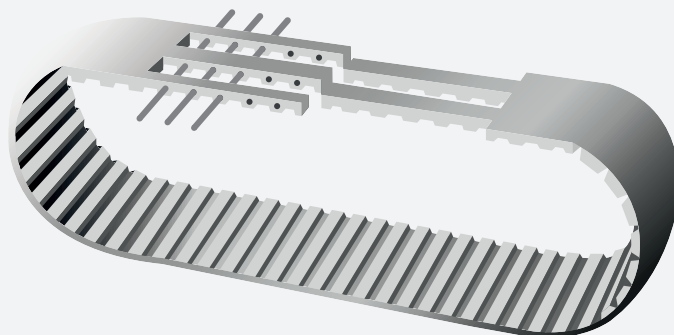

Todos los pasos que manejamos dimensionados

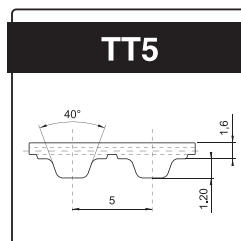
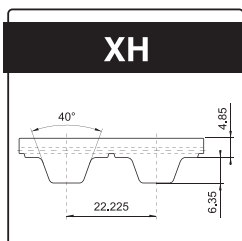
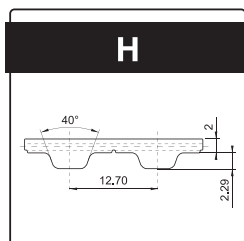
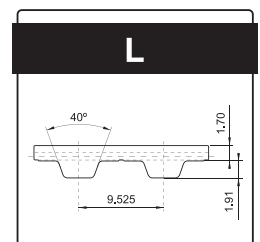
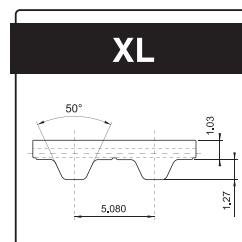
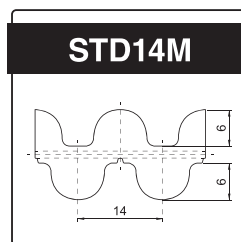
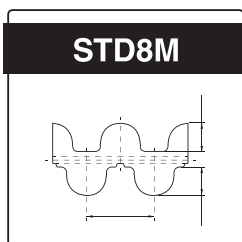
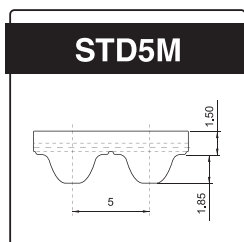
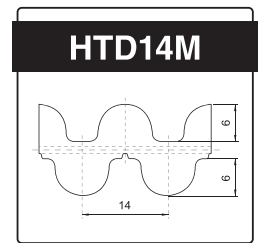
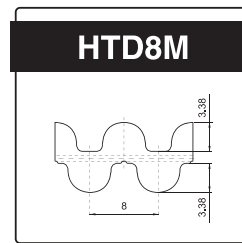
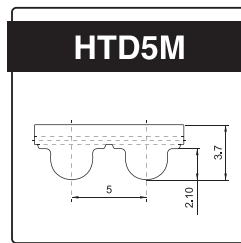
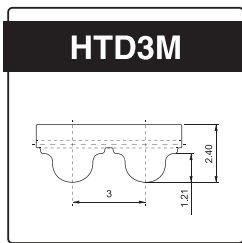
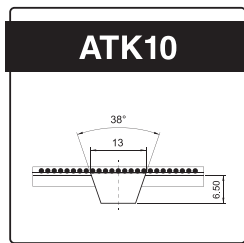
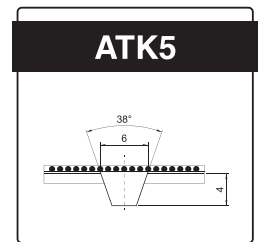
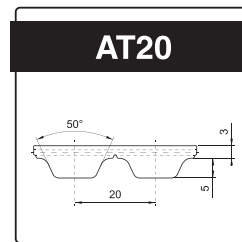
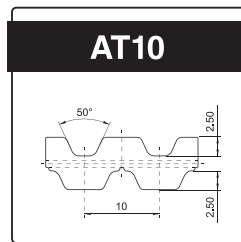
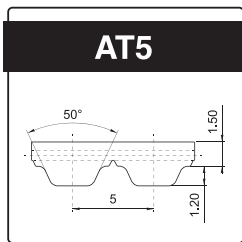
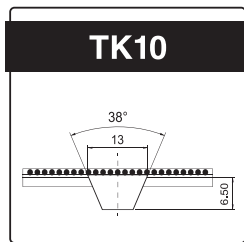
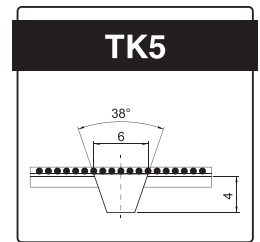
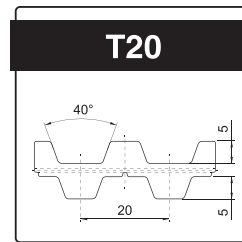
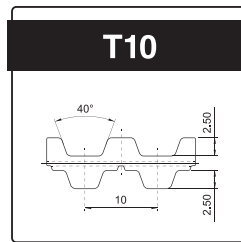
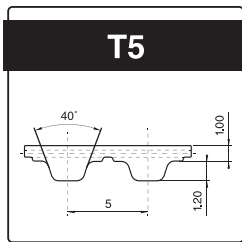
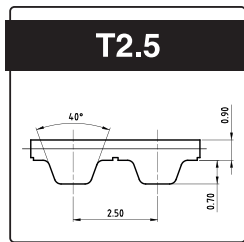

4.- Bandas en Manga

Fabricamos estas bandas en moldes, en forma de barriles y cada molde nos da un diferente largo, el ancho es estándar en el molde y lo cortamos al ancho solicitado por el cliente.



T2.5					
Longitud (mm)	Número de dientes	Longitud (mm)	Número de dientes	Longitud (mm)	Número de dientes
82.5	33	265	106	540	216
120	48	285	114	600	240
145	58	290	116	620	248
160	64	305	122	650	260
177.5	71	317.5	127	680	272
182.5	73	330	132	700	280
185	74	342.5	137	780	312
190	76	380	152	825	330
200	80	395	158	880	352
225	90	400	160	915	366
230	92	420	168	950	380
245	98	480	192	1185	474
252.5	101	500	200	1300	520

T5					
Longitud (mm)	Número de dientes	Longitud (mm)	Número de dientes	Longitud (mm)	Número de dientes
120	24	190	39	245	49
145	29	200	40	250	50
150	30	210	42	255	51
165	33	215	43	260	52
170	34	220	44	270	54
180	36	225	45	275	55
185	37	240	48	280	56

Bandas en Manga

T5					
Longitud (mm)	Número de dientes	Longitud (mm)	Número de dientes	Longitud (mm)	Número de dientes
295	59	545	109	850	170
300	60	550	110	860	172
305	61	560	112	875	175
320	64	575	115	885	177
325	65	590	118	900	180
330	66	600	120	915	183
335	67	605	121	920	184
340	68	610	122	940	188
345	69	615	123	950	190
350	70	620	124	960	192
355	71	625	125	975	195
360	72	630	126	990	198
365	73	635	127	1000	200
370	74	640	128	1045	209
375	75	645	129	1075	215
380	76	650	130	1090	218
390	78	655	131	1100	220
400	80	660	132	1115	223
410	82	670	134	1140	228
415	83	675	135	1150	230
420	84	685	137	1160	232
425	85	690	138	1200	240
430	86	695	139	1215	243
435	87	700	140	1220	244
440	88	710	142	1275	255
445	89	720	144	1280	256
450	90	725	145	1315	263
455	91	740	148	1350	270
460	92	750	150	1355	271
465	93	765	153	1380	276
470	94	770	154	1400	280
475	95	775	155	1440	288
480	96	780	156	1500	300
490	98	800	160	1520	304
500	100	810	162	1580	316
510	102	815	163	1900	380
515	103	825	165	1905	381
525	105	830	168	1955	391
530	106	840	168		

Bandas en Manga

DT5					
Longitud (mm)	Número de dientes	Longitud (mm)	Número de dientes	Longitud (mm)	Número de dientes
260	52	625	125	860	172
300	60	650	130	900	180
410	82	700	140	940	188
460	92	750	150	1075	215
515	103	755	151	1100	220
525	105	775	155	1160	232
550	110	815	163	1235	247
590	118	850	170	1520	304
620	124				

AT5					
Longitud (mm)	Número de dientes	Longitud (mm)	Número de dientes	Longitud (mm)	Número de dientes
225	45	525	105	890	178
255	51	545	109	900	180
275	55	600	120	950	190
280	56	610	122	975	195
300	60	620	124	1050	210
330	66	630	126	1055	211
335	67	660	132	1075	215
340	68	665	133	1125	225
375	75	695	139	1215	243
390	78	710	142	1240	248
400	80	720	144	1260	252
420	84	750	150	1380	276
450	90	780	156	1500	300
455	91	825	165	1520	304
480	96	860	172	1750	350
500	100	885	177	2000	400

T10					
Longitud (mm)	Número de dientes	Longitud (mm)	Número de dientes	Longitud (mm)	Número de dientes
250	25	400	40	490	49
260	26	410	41	500	50
320	32	420	42	510	51
340	34	440	44	530	53
350	35	450	45	540	54
370	37	460	46	550	55
390	39	480	48	560	56

Bandas en Manga

T10					
Longitud (mm)	Número de dientes	Longitud (mm)	Número de dientes	Longitud (mm)	Número de dientes
600	60	1010	101	1530	153
610	61	1050	105	1560	156
630	63	1080	108	1580	158
650	65	1100	110	1600	160
660	66	1110	111	1610	161
680	68	1140	114	1630	163
690	69	1150	115	1640	164
700	70	1150	115	1700	170
720	72	1200	120	1750	175
730	73	1210	121	1780	178
750	75	1240	124	1800	180
760	76	1250	125	1850	185
780	78	1260	126	1860	186
800	80	1280	128	1880	188
810	81	1300	130	1960	196
840	84	1320	132	1980	198
850	85	1350	135	2000	200
880	88	1360	136	2020	202
890	89	1390	139	2100	210
900	90	1400	140	2120	212
910	91	1410	141	2160	216
920	92	1420	142	2170	217
940	94	1440	144	2200	220
950	95	1450	145	2250	225
960	96	1460	146	2370	237
970	97	1490	149	2500	250
980	98	1500	150	2800	280
1000	100	1520	152	3330	333

DT10					
Longitud (mm)	Número de dientes	Longitud (mm)	Número de dientes	Longitud (mm)	Número de dientes
260	26	910	91	1300	130
530	53	980	98	1320	132
630	63	1010	101	1350	135
660	66	1050	105	1420	142
700	70	1100	110	1500	150
720	72	1210	121	1610	161
800	80	1240	124	1800	180
840	84	1250	125	1880	188
900	90				

Bandas en Manga

AT10					
Longitud (mm)	Número de dientes	Longitud (mm)	Número de dientes	Longitud (mm)	Número de dientes
250	25	960	96	1400	140
400	40	980	98	1420	142
500	50	1000	100	1480	148
530	53	1010	101	1500	150
560	56	1050	105	1530	153
580	58	1080	108	1600	160
600	60	1100	110	1630	163
610	61	1150	115	1700	170
630	63	1200	120	1710	171
660	66	1210	121	1720	172
700	70	1250	125	1750	175
730	73	1280	128	1800	180
780	78	1300	130	1850	185
800	80	1320	132	1860	186
840	84	1350	135	1880	188
880	88	1450	145	1940	194
890	89	1390	139	2090	209
920	92				

3M					
Longitud (mm)	Número de dientes	Longitud (mm)	Número de dientes	Longitud (mm)	Número de dientes
117	39	300	100	453	151
168	56	306	102	459	153
171	57	312	104	462	154
174	58	318	106	495	165
201	67	330	110	537	179
207	69	339	113	549	183
210	70	357	119	564	185
225	75	360	120	570	190
234	78	363	121	624	208
237	79	369	123	633	211
246	82	375	125	669	223
254	85	384	128	708	236
255	88	390	130	750	250
276	92	405	135	879	293
282	94	420	139	963	321
285	95	435	140	1009	403
291	97	447	145		

Bandas en Manga

MXL					
Longitud (mm)	Número de dientes	Longitud (mm)	Número de dientes	Longitud (mm)	Número de dientes
50	50	100	100	150	150
53	53	102	102	155	155
64	64	105	105	174	174
65	65	110	110	192	192
71	71	112	112	195	195
75	75	114	114	210	210
76	76	119	119	232	232
80	80	120	120	234	234
90	90	122	122	245	245
92	92	123	123	268	268
93	93	126	126	270	270
96	96	127	127	280	280
97	97	132	132	312	312
98	98	134	134	378	378

DMXL			
Longitud (mm)	Número de dientes	Longitud (mm)	Número de dientes
120	120	390	390

XL					
Longitud (mm)	Número de dientes	Longitud (mm)	Número de dientes	Longitud (mm)	Número de dientes
60	30	120	60	184	92
64	32	122	61	186	93
68	34	124	62	188	94
70	35	130	65	190	95
76	38	134	67	194	97
80	40	136	68	200	100
82	41	140	70	202	101
84	42	144	72	206	103
86	43	146	73	210	105
90	45	150	75	212	106
92	46	156	78	214	107
94	47	160	80	220	110
96	48	164	82	228	114
98	49	166	83	230	115
100	50	168	84	232	116
102	51	170	85	240	120
104	52	178	89	250	125
108	54	180	90	260	130
110	55	182	91	270	135

Bandas en Manga

XL					
Longitud (mm)	Número de dientes	Longitud (mm)	Número de dientes	Longitud (mm)	Número de dientes
276	138	320	160	424	212
280	140	330	165	450	225
286	143	356	178	480	240
290	145	380	190	490	245
294	147	390	195	566	283
300	150	396	198	630	315
310	155	412	206	750	375
314	157	414	207		

DXL			
Longitud (mm)	Número de dientes	Longitud (mm)	Número de dientes
150	75	260	130

L					
Longitud (mm)	Número de dientes	Longitud (mm)	Número de dientes	Longitud (mm)	Número de dientes
124	33	263	70	375	100
135	36	270	72	390	104
150	40	277	74	420	112
165	44	285	76	450	120
185	49	292.5	78	480	128
187	50	300	80	495	132
210	56	315	84	510	136
225	60	322	86	525	140
240	64	334	89	540	144
248	66	337	90	600	160
255	68	345	92	628	194

H					
Longitud (mm)	Número de dientes	Longitud (mm)	Número de dientes	Longitud (mm)	Número de dientes
200	40	390	78	600	120
230	46	400	80	630	126
240	48	330	66	660	132
245	49	420	84	700	140
255	51	450	90	750	150
270	54	480	96	800	160
280	56	510	102	850	170
300	60	540	108	900	180
320	64	560	112	1100	220
360	72	570	114		

5.- Bandas Flex fabricación especial

Estas bandas son de fabricación especial, es decir fabricamos y diseñamos la banda de principio a fin e inyectamos diente por diente hasta terminar la banda, normalmente estas bandas son muy largas o no son de un largo estándar.

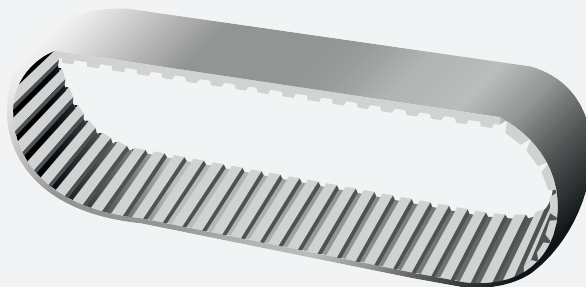

Ejemplo A:

En este ejemplo podemos ver qué hay un **diente sobre diente**.

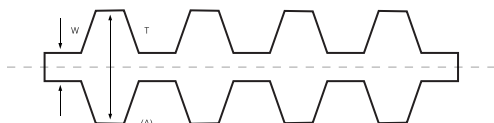

Ejemplo B:

En este ejemplo podemos ver que los dientes van de una **forma intercalada**.

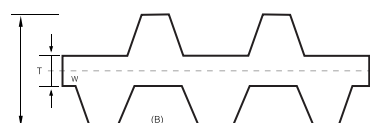

Estas bandas flex que presentamos son solo algunos de los modelos que fabricamos, sin embargo, nosotros podemos fabricar la banda a la medida que requiera el cliente.

T5		AT5	
Longitud (mm)	Número de dientes	Longitud (mm)	Número de dientes
6010	1202	1400	280

T10					
Longitud (mm)	Número de dientes	Longitud (mm)	Número de dientes	Longitud (mm)	Número de dientes
2360	236	6000	600	6700	670
2360	236	6560	656		

DT10					
Longitud (mm)	Número de dientes	Longitud (mm)	Número de dientes	Longitud (mm)	Número de dientes
1480	148	2200	220	2900	290
1520	152	2280	228	3000	300
1960	196	2500	250	3350	350
2000	200				

AT10					
Longitud (mm)	Número de dientes	Longitud (mm)	Número de dientes	Longitud (mm)	Número de dientes
1060	106	1950	195	2000	200
1190	119	1960	196	2120	212

Bandas Flex fabricación especial

AT10					
Longitud (mm)	Número de dientes	Longitud (mm)	Número de dientes	Longitud (mm)	Número de dientes
2500	250	3550	355	4090	409

DAT10					
Longitud (mm)	Número de dientes	Longitud (mm)	Número de dientes	Longitud (mm)	Número de dientes
1800	180	2360	236	3000	300
1940	194	2500	250	4250	425
2000	200	2700	270	4750	475
2170	217				

AT20					
Longitud (mm)	Número de dientes	Longitud (mm)	Número de dientes	Longitud (mm)	Número de dientes
2120	106	2660	133	3660	183
2140	107	3000	150	3820	191
2240	112	3560	178	4080	204

6.- Bandas Dentadas con perfiles o topos

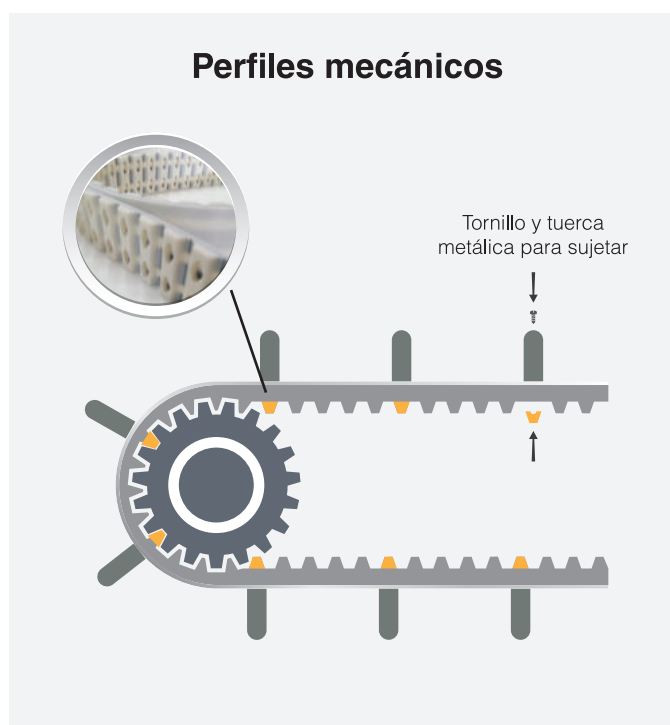
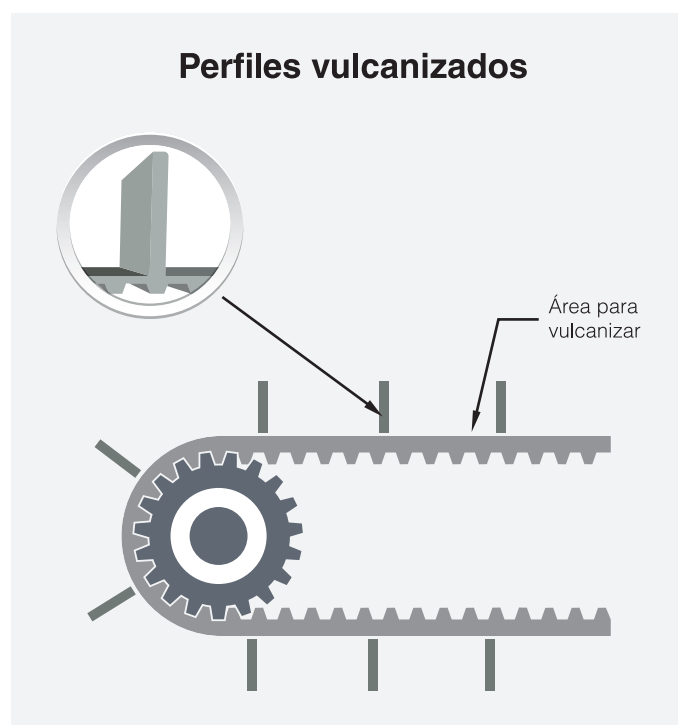

Perfiles y topes dimensionados para bandas dentadas

FIG. 1

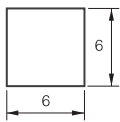

FIG. 2

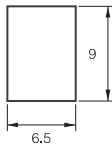

FIG. 3

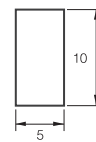

FIG. 4

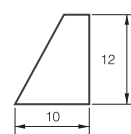

FIG. 5

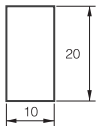

FIG. 6

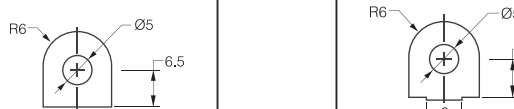

FIG. 7

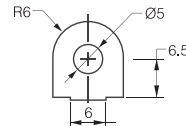

FIG. 8

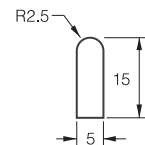

FIG. 9

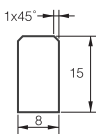

FIG. 10

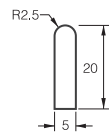

FIG. 11

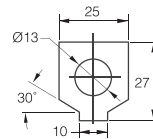

FIG. 12



FIG. 13



FIG. 14

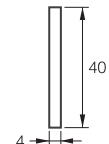

FIG. 15

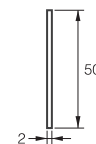

FIG. 16



FIG. 17

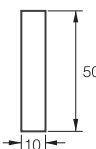

FIG. 18

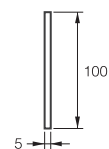

FIG. 19

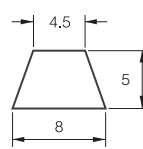
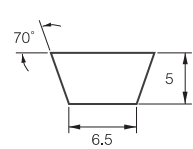
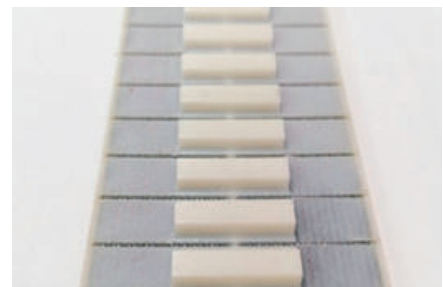
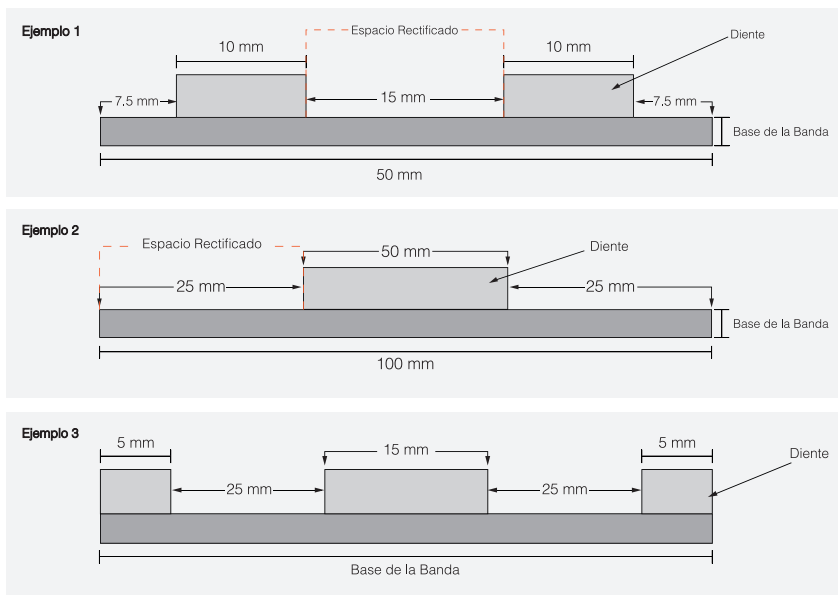

FIG. 20



7.- Bandas con dientes rectificados

InterBelting es una de las empresas en el mundo con mayor exactitud en sus tolerancias de rectificado. Podemos hacer cualquier diseño según las necesidades del cliente.



Bandas recubiertas con perforaciones rectificadas

1.- Hoyos de óvalos alargados en diagonal

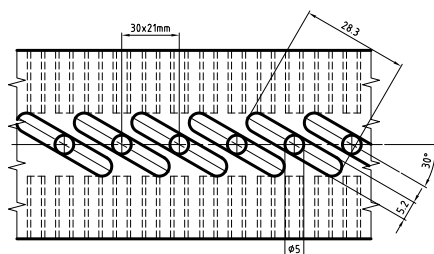

2.- Hoyos cóncavos

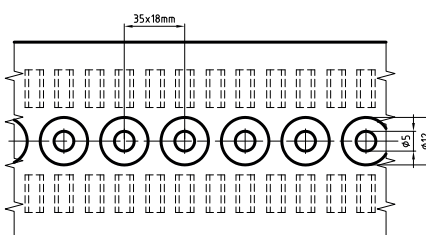

3.- Hoyos de óvalos alargados rectos

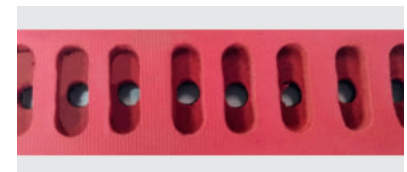
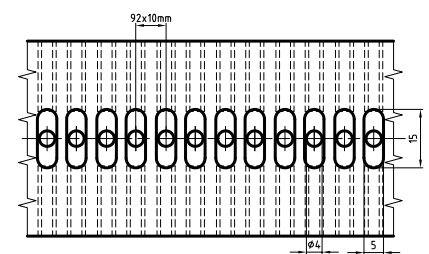

8.- Bandas Recubiertas

Recubrimos bandas con esponjas, elastómeros, poliuretanos y otros polímeros dependiendo la aplicación de arrastre o el cuidado del producto a transportar, normalmente las utilizamos en máquinas envasadoras, máquinas etiquetadoras transportadoras de mosaico etc.









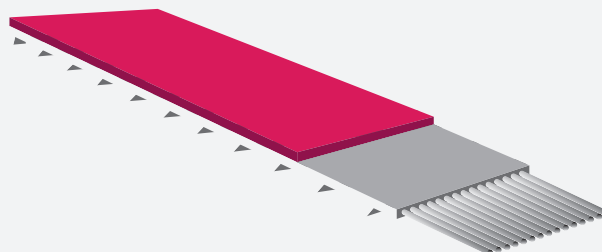
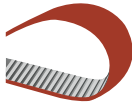

Foto	Tipo	Código	Materia prima	Grosor (mm)	Color	Dureza (ShA)
	PAZ PAR PAZ/PAR	REC-PAZ-V REC-PAR-V REC-PAZ/PAR-V	POLIAMIDA	**	Verde	**
	ESPONJA NEGRA	REC-ES-DM/4.0-N REC-ES-DM/7.0-N REC-ES-DM/10.0-N REC-ES-DM/12.0-N	ELASTÓMERO	**	Negro	**
	ESPONJA DE POLIURETANO AZUL	REC-ESPU-DM/6.0-A REC-ESPU-DA/12.0-A	PU	6 12	Azul Azul	**
	ESPONJA DE POLIURETANO VERDE	REC-ESPU-DA/6.0-V REC-ESPU-DA/12.0-V	PU	6 12	Verde Verde	**
	POLIURETANO AMARILLO	REC-ESPU-D55/AM	PU	2,3,4	Amarillo	55 - 70
	HUESO DE PESCADO	REC-P-D40/FB-B	PU	5	Transparente	70
	POLIURETANO ACANALADO	REC-PU-D85/AC-TR	PU	2,3,4	Transparente	85

Bandas Recubiertas

Foto	Tipo	Código	Materia prima	Grosor (mm)	Color	Dureza (ShA)
	SUPER GRIP	REC-P-D30/GP-V	GOMA Y PVC	3,4,5	Verde Rojo	40 - 50
	PVC VERDE	REC-P-D30/VP	PVC	2,3	Verde	30
	PVC BLANCO	REC-P-D30/B	PVC	2,3	Blanco	30
	PVC VERDE NIDO DE ABEJA	REC-P-D30/NA-V	PVC	2,3	Verde	30
	SILICÓN	REC-ESPU-DA/6.0-V REC-ESPU-DA/12.0-V	SILICÓN	2,3,4 y 2,3,5	Transparente Marfil	50 - 40
	MEMBRANA MARRÓN	REC-CH-D45/2.5-FL-M REC-CH-D45/3.5-FL-M	ELASTÓMERO	2.5 3.5	Marrón Marrón	45
	MEMBRANA ROJA	REC-CA-D45/2.0-FL-R REC-CA-D45/6.0-FL-R REC-CA-D45/10.0-FL-R REC-CA-D45/10.0-GP-R	ELASTÓMERO	2 - 10	Rojo	45
	MEMBRANA FRAMBUESA	REC-CA-D35/3.0-FL-F REC-CA-D35/6.0-FL-F	ELASTÓMERO	2 - 10	Frambuesa	45
	SILÓN	REC-SL/ANT REC-SL/B	PET	2	Antracita Blanco	**



Transportando Soluciones

www.interbelting.com

Planta México

Calle San Valentín # 22-A
Col. Lomas de San Agustín
Naucalpan Edo. de México
C.P. 53490

Tel. 01 (55) 2452 5050
info@interbelting.com

C-010822 imprimible

Planta Querétaro

Calle Jardineros # 93
Esq. Cuauhtémoc Zona
Industrial Peñuelas Bodega H
Querétaro, Querétaro

C.P. 76140
Tel. 01 (442) 220 6767

Planta Monterrey

Pioneros de Rochdale # 199
Cooperativa La Unión Plaza
Pioneros Bodega 10
Santa Catarina Nuevo León

C.P. 66129
Tel. 01 (81) 8676 4680