

Catálogo

# Cadenas de Tablilla



# INTRODUCCIÓN

**InterBelting** es una empresa mexicana con más de 30 años en el mercado, fabricando, confeccionando y distribuyendo bandas transportadoras, transmisión de potencia, bandas termosoldables, bandas dentadas y muchas otras líneas de productos dando una solución a la medida en cada una de las aplicaciones en la industria de México.

En 2018 **InterBelting** inaugura su nueva línea de cadena de tablilla marca **InterBelting**, para poder complementar su línea de productos en la industria alimenticia, refresquera, farmacéutica, cosméticos, plástica, envases, papel, etc.

La cadena de tablilla **InterBelting**, tiene una gran flexibilidad en su fabricación. Independientemente de la aplicación que se encuentre, se puede adecuar y cambiar sus métodos y materiales de producción, para que su producto se adapte a las críticas condiciones de trabajo, permitiendo tener una mayor durabilidad y funcionamiento.

La calidad de nuestra producción en la cadena de tablilla **InterBelting** es óptima como los demás productos que manejamos, ya que cuidamos cada aspecto y escogemos detalladamente los mejores equipos y materias primas, para llevar a cabo la satisfacción de nuestros clientes.

# NOMENCLATURA

## Ejemplo con Pestaña

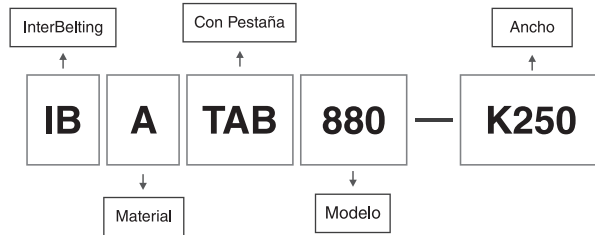

## Ejemplo sin Pestaña

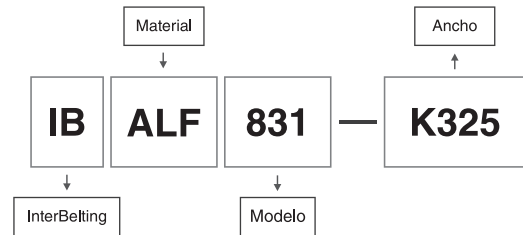

## A

### Resina de Acetal

La resina de Acetal ofrece muy buenas especificaciones mecánicas, excelente resistencia al desgaste y un bajo coeficiente de fricción. Usada en la manufactura de placas para banda de tablilla plana, es una alternativa económica a nuestro material ALF. La FDA (Food and Drug Administration/-Administración de Comida y Farmacéuticos) lo aprueba para contacto directo con la comida.

Temperaturas de trabajo: -40°C / +80°C (Ambiente seco)  
-40°C / +65°C (Ambiente Húmedo)

Color: Gris

## ALF

### Resina de Acetal de baja Fricción

Este material tiene bajo coeficiente de fricción, alta resistencia al desgaste y una excelente resistencia a la tensión de cadena. Es recomendado para grandes cargas y aplicaciones de alta velocidad. La FDA (Food and Drug Administration/-Administración de Comida y Farmacéuticos) lo aprueba para contacto directo con la comida.

Temperaturas de trabajo: -40°C / +80°C (Ambiente seco)  
-40°C / +65°C (Ambiente Húmedo)

Color ALF: Café claro, Verde azul  
Color WLF: Blanco

## AS

### Resina de Acetal Antiestática

Este material ofrece gran protección en contra de las cargas estáticas. Es ideal para atmosfera explosiva y en donde una fuerza electroestática podría causar una inestabilidad en el producto.

Temperaturas de trabajo: -40°C / +80°C (Ambiente seco)  
-40°C / +65°C (Ambiente Húmedo)

Color: Negro

# IB-A 820

Aplica para todo tipo de industria alimentaria, bebidas, y otras botellas de transporte.

Cadena material: POM (Acetal) temperatura: -40 a 90 ° C

Perno: acero inoxidable

Máx. velocidad: lubricante 80 M/min y en seco 50 M/min

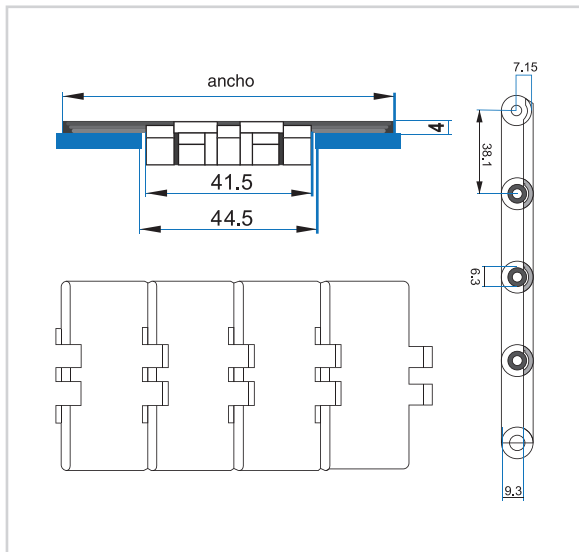

Modelo	Ancho		Peso (kg/m)	Carga de Trabajo (N)
	mm	pulgadas		
IB-A 820-K250	63.5	2.50	0.69	1230
IB-A 820-K325	82.6	3.25	0.82	1230
IB-A 820-K350	88.9	3.50	0.87	1230
IB-A 820-K400	101.6	4.00	0.95	1230
IB-A 820-K450	114.3	4.50	1.00	1230
IB-A 820-K600	152.4	6.00	1.20	1230
IB-A 820-K750	190.5	7.50	1.44	1230

#### RESTRICCIÓN DE RESPONSABILIDAD

Esta ficha menciona producto INTERBELTING (los materiales tienen un tiempo de entrega de 15 semanas a partir de la fecha de pedido,) esto significa que no refleja las condiciones industriales de uso ni siquiera garantiza su idoneidad en caso de aplicaciones especiales, siendo siempre del usuario la exclusiva responsabilidad referente a la apropiada elección y al empleo de los productos INTERBELTING. A la luz de lo antes explicado, INTERBELTING no será responsable por cualquier daño que ocurra debido al mal uso de sus productos. Cualquier modificación de los datos mencionados en la ficha podrá ser hecha sin advertencia previa.

# Sprocket Bipartido 820

## Sprocket dentado moldeado a inyección

Solicite la cadena superior de la serie 820.

Material: Nylon

Estructura: dividida o de una sola pieza disponible.

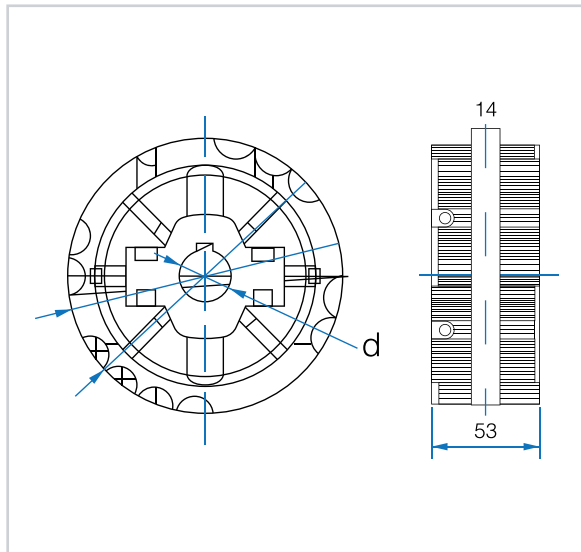

Modelo	Dientes	Diámetros exteriores (mm)	Perforación de flecha redonda (mm)
Sprocket 820	19	117.0	25/30/35
Sprocket 820	21	129.0	25/30/35
Sprocket 820	23	140.7	25/30/35/40
Sprocket 820	25	153.0	25/30/35/40

### RESTRICCIÓN DE RESPONSABILIDAD

Esta ficha menciona producto INTERBELTING (**\*El texto en negritas representa material en stock**, el resto de los materiales sería sobre pedido con un tiempo de entrega de 15 semanas a partir de la fecha de pedido.) esto significa que no refleja las condiciones industriales de uso ni siquiera garantiza su idoneidad en caso de aplicaciones especiales, siendo siempre del usuario la exclusiva responsabilidad referente a la apropiada elección y al empleo de los productos INTERBELTING. A la luz de lo antes explicado, INTERBELTING no será responsable para cualquier daño que ocurra debido al uso de sus productos. Cualquier modificación de los datos mencionados en la ficha podrá ser hecha sin advertencia previa.

# IB-A 821

Aplica para todo tipo de industria alimentaria, bebidas, y otras botellas de transporte.

Cadena material: POM (Acetal) temperatura: -40 a 90 ° C

Perno: acero inoxidable

Máx. velocidad: lubricante 80 M/min y en seco 50 M/min

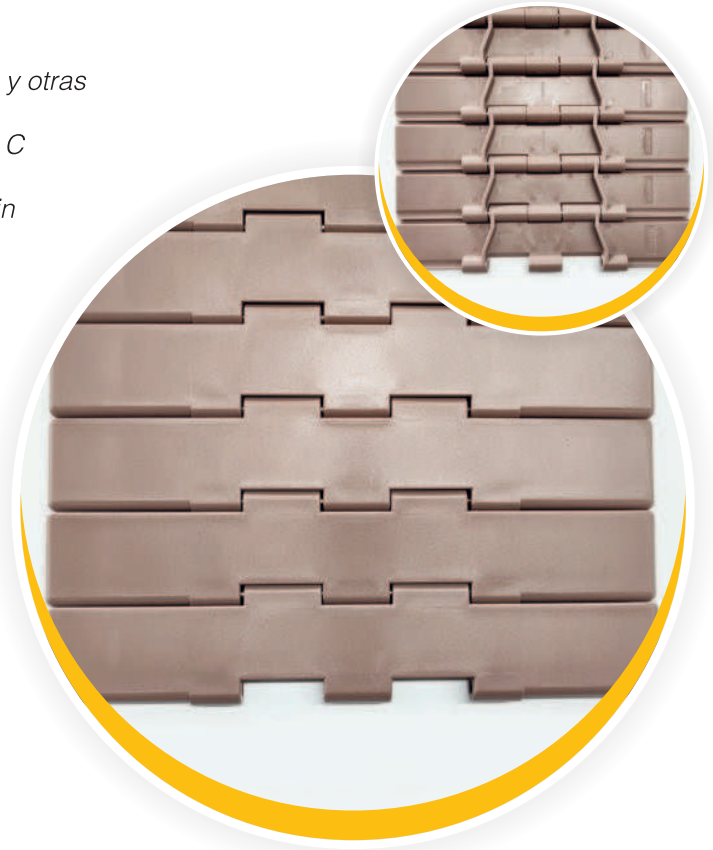
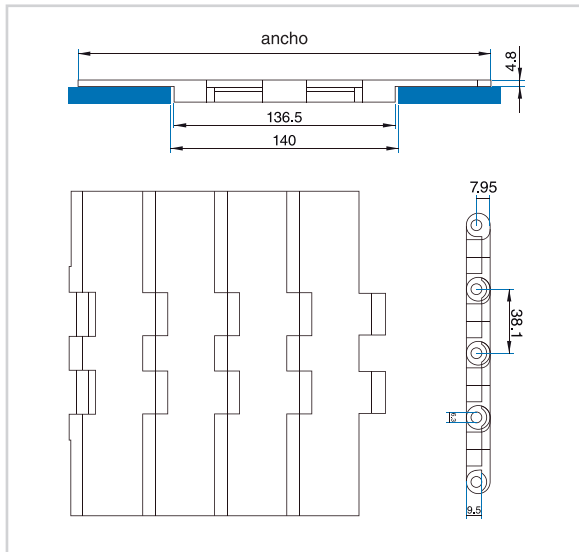

Modelo	Ancho		Peso (kg/m)	Carga de Trabajo (N)
	mm	pulgadas		
IB-A 821-K750	190.5	7.50	2.48	2680
IB-A 821-K1000	254	10	2.82	2680
IB-A 821-K1200	304.8	12	3.12	2680

#### RESTRICCIÓN DE RESPONSABILIDAD

Esta ficha menciona producto INTERBELTING (los materiales tienen un tiempo de entrega de 15 semanas a partir de la fecha de pedido,) esto significa que no refleja las condiciones industriales de uso ni siquiera garantiza su idoneidad en caso de aplicaciones especiales, siendo siempre del usuario la exclusiva responsabilidad referente a la apropiada elección y al empleo de los productos INTERBELTING. A la luz de lo antes explicado, INTERBELTING no será responsable por cualquier daño que ocurra debido al mal uso de sus productos. Cualquier modificación de los datos mencionados en la ficha podrá ser hecha sin advertencia previa.

# IB-A 828

## Cadena superior de tablilla recta de una sola bisagra

Aplica para todo tipo de industria alimentaria, bebidas, y otras botellas de transporte.

Cadena material: POM (Acetal) temperatura: -40 a 90 ° C

Perno: acero inoxidable

Máx. velocidad: lubricante 80 M/min y en seco 50 M/min

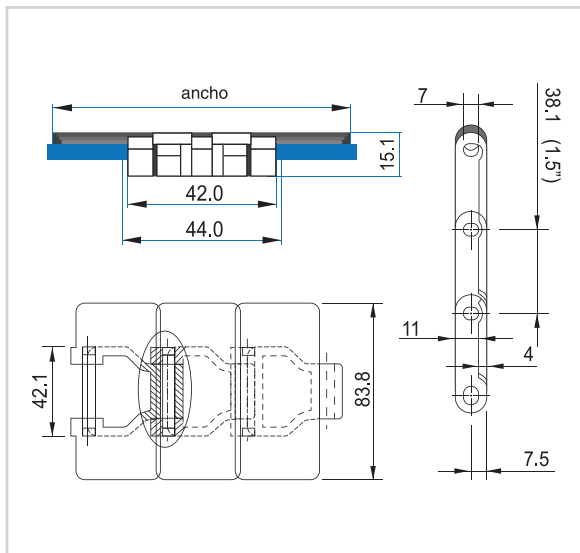

Modelo	Ancho		Peso (kg/m)	Carga de Trabajo (N)
	mm	pulgadas		
IB-A 828-K330	83.8	3.30	0.99	2000

### RESTRICCIÓN DE RESPONSABILIDAD

Esta ficha menciona producto INTERBELTING (los materiales tienen un tiempo de entrega de 15 semanas a partir de la fecha de pedido,) esto significa que no refleja las condiciones industriales de uso ni siquiera garantiza su idoneidad en caso de aplicaciones especiales, siendo siempre del usuario la exclusiva responsabilidad referente a la apropiada elección y al empleo de los productos INTERBELTING. A la luz de lo antes explicado, INTERBELTING no será responsable por cualquier daño que ocurra debido al mal uso de sus productos. Cualquier modificación de los datos mencionados en la ficha podrá ser hecha sin advertencia previa.



# IB-A 880

## Cadena superior de tablilla en bisel flexible

Aplica para todo tipo de industria alimentaria, bebidas, y otras botellas de transporte.

Cadena material: POM (Acetal) temperatura: -40 a 90 ° C

Perno: acero inoxidable

Máx. velocidad: lubricante 80 M/min y en seco 50 M/min

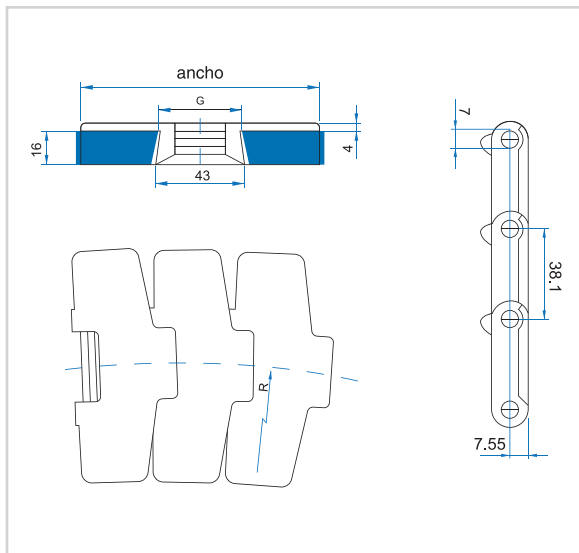

Modelo	Ancho		Peso (kg/m)	Carga de Trabajo (N)
	mm	pulgadas		
IB-A 880-K325	82.6	3.25	0.89	2100
IB-A 880-K450	114.3	4.50	1.04	2100

### RESTRICCIÓN DE RESPONSABILIDAD

Esta ficha menciona producto INTERBELTING (los materiales tienen un tiempo de entrega de 15 semanas a partir de la fecha de pedido,) esto significa que no refleja las condiciones industriales de uso ni siquiera garantiza su idoneidad en caso de aplicaciones especiales, siendo siempre del usuario la exclusiva responsabilidad referente a la apropiada elección y al empleo de los productos INTERBELTING. A la luz de lo antes explicado, INTERBELTING no será responsable por cualquier daño que ocurra debido al mal uso de sus productos. Cualquier modificación de los datos mencionados en la ficha podrá ser hecha sin advertencia previa.



# IB-A 880TAB

## Cadena superior de tablilla flexible

Aplica para todo tipo de industria alimentaria, bebidas, y otras botellas de transporte.

Cadena material: POM (Acetal) temperatura: -40 a 90 ° C

Perno: acero inoxidable

Máx. velocidad: lubricante 80 M/min y en seco 50 M/min

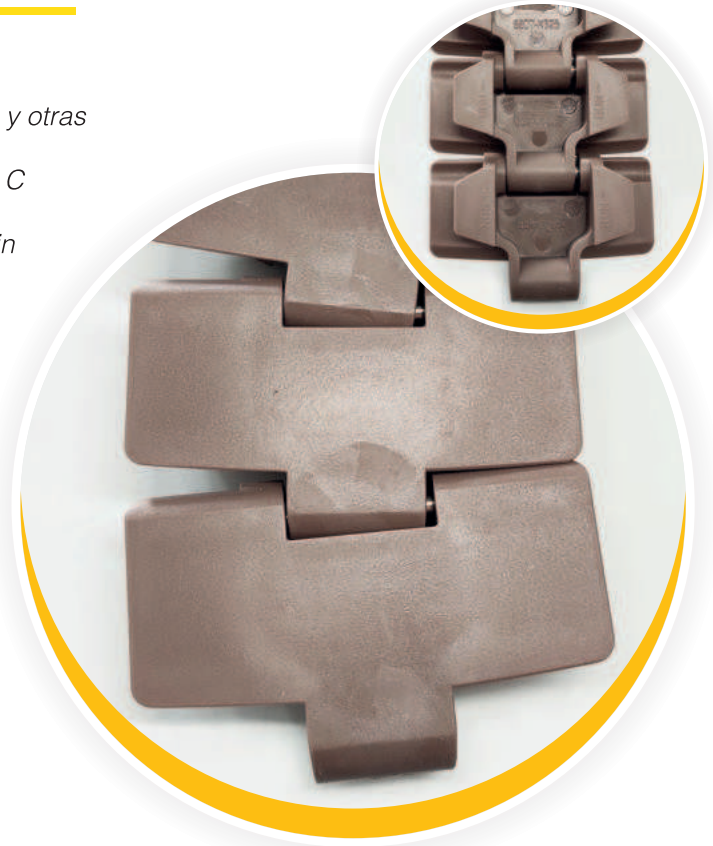
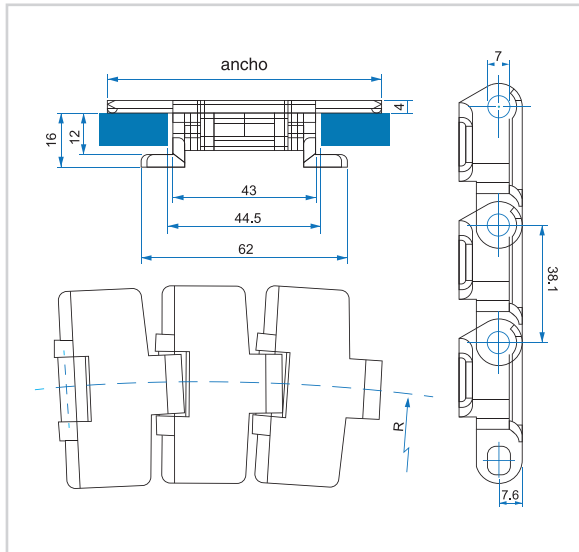

Modelo	Ancho		Peso (kg/m)	Carga de Trabajo (N)
	mm	pulgadas		
IB-A 880TAB-K325	82.6	3.25	1.15	2100
IB-A 880TAB-K450	114.3	4.50	1.30	2100

### RESTRICCIÓN DE RESPONSABILIDAD

Esta ficha menciona producto INTERBELTING (los materiales tienen un tiempo de entrega de 15 semanas a partir de la fecha de pedido,) esto significa que no refleja las condiciones industriales de uso ni siquiera garantiza su idoneidad en caso de aplicaciones especiales, siendo siempre del usuario la exclusiva responsabilidad referente a la apropiada elección y al empleo de los productos INTERBELTING. A la luz de lo antes explicado, INTERBELTING no será responsable por cualquier daño que ocurra debido al mal uso de sus productos. Cualquier modificación de los datos mencionados en la ficha podrá ser hecha sin advertencia previa.

# IB-A 880TAB-RT

## Cadena superior de tablilla flexible de radio pequeño

Aplica para todo tipo de industria alimentaria, bebidas, y otras botellas de transporte.

Cadena material: POM (Acetal) temperatura: -40 a 90 ° C

Perno: acero inoxidable

Máx. velocidad: lubricante 80 M/min y en seco 50 M/min

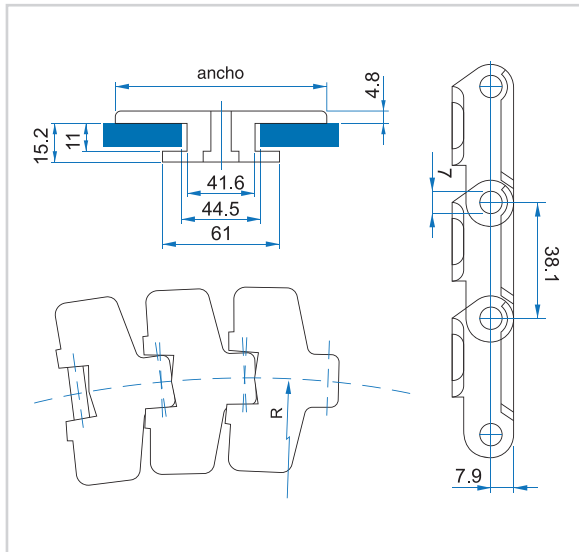

Modelo	Ancho		Peso (kg/m)	Carga de Trabajo (N)
	mm	pulgadas		
IB-A 880TAB-RT K325	82.6	3.25	1.15	2130
IB-A 880TAB-RT K450	114.3	4.50	1.30	2130

### RESTRICCIÓN DE RESPONSABILIDAD

Esta ficha menciona producto INTERBELTING (los materiales tienen un tiempo de entrega de 15 semanas a partir de la fecha de pedido,) esto significa que no refleja las condiciones industriales de uso ni siquiera garantiza su idoneidad en caso de aplicaciones especiales, siendo siempre del usuario la exclusiva responsabilidad referente a la apropiada elección y al empleo de los productos INTERBELTING. A la luz de lo antes explicado, INTERBELTING no será responsable por cualquier daño que ocurra debido al mal uso de sus productos. Cualquier modificación de los datos mencionados en la ficha podrá ser hecha sin advertencia previa.

# IB-A 882TAB

## Cadena superior de tablilla flexible

Aplica para todo tipo de industria alimentaria, bebidas, y otras botellas de transporte.

Cadena material: POM (Acetal) temperatura: -40 a 90 ° C

Perno: acero inoxidable

Máx. velocidad: lubricante 80 M/min y en seco 50 M/min

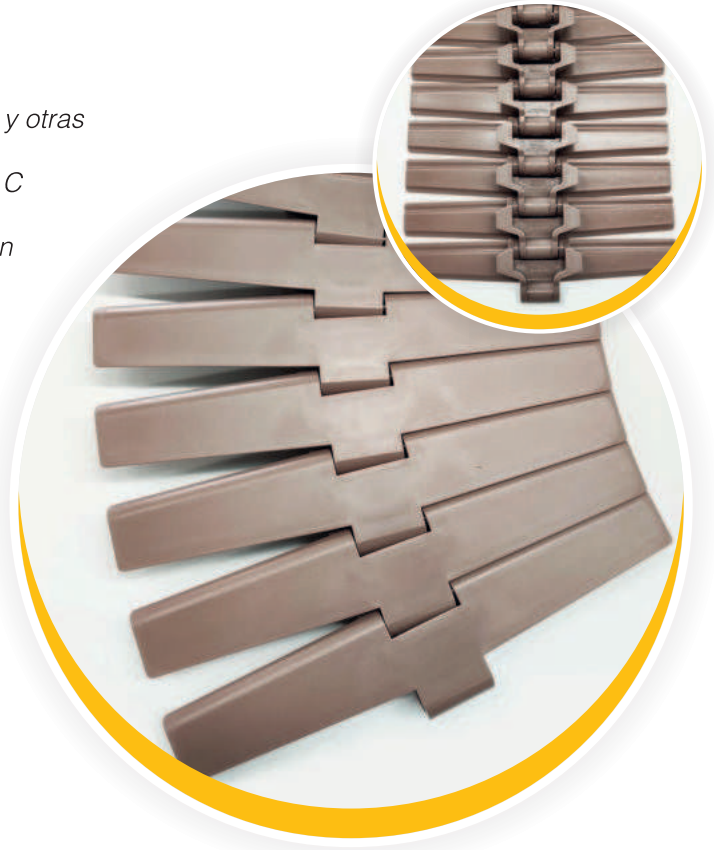
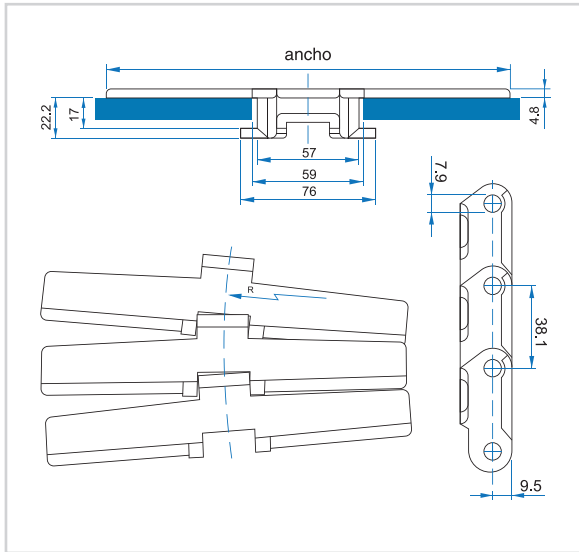

Modelo	Ancho		Peso (kg/m)	Carga de Trabajo (N)
	mm	pulgadas		
IB-A 882TAB-K500	127.0	5.00	1.90	3830
IB-A 882TAB-K600	152.4	6.00	2.10	3830
IB-A 882TAB-K750	190.5	7.50	2.38	3830
IB-A 882TAB-K1000	254.0	10.0	2.69	3830
IB-A 882TAB-K1200	304.8	12.0	2.94	3830

### RESTRICCIÓN DE RESPONSABILIDAD

Esta ficha menciona producto INTERBELTING (los materiales tienen un tiempo de entrega de 15 semanas a partir de la fecha de pedido,) esto significa que no refleja las condiciones industriales de uso ni siquiera garantiza su idoneidad en caso de aplicaciones especiales, siendo siempre del usuario la exclusiva responsabilidad referente a la apropiada elección y al empleo de los productos INTERBELTING. A la luz de lo antes explicado, INTERBELTING no será responsable por cualquier daño que ocurra debido al mal uso de sus productos. Cualquier modificación de los datos mencionados en la ficha podrá ser hecha sin advertencia previa.

# Sprocket 882 Sólido

## Sprocket dentado sólido una sola pieza

Solicite la cadena superior de la serie 882.

Material: Nylon

Estructura: dividida o de una sola pieza disponible.

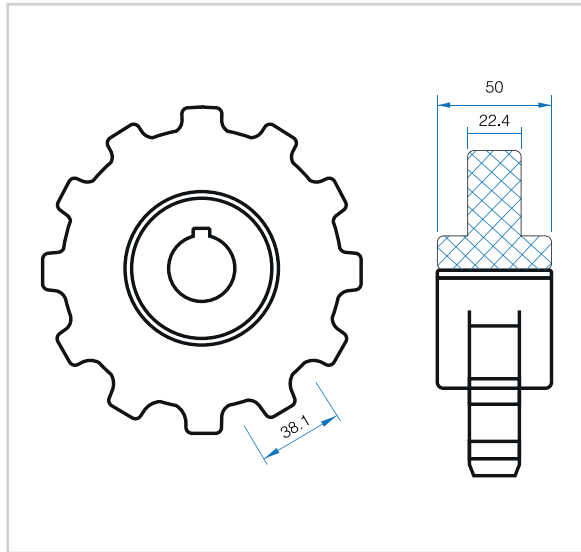

Modelo	Dientes	Diámetros exteriores (mm)	Perforación de flecha redonda (mm)
Sprocket 882	10	126	20/25/30/35/40
Sprocket 882	11	137.4	20/25/30/35/40
Sprocket 882	12	149.9	20/25/30/35/40

### RESTRICCIÓN DE RESPONSABILIDAD

Esta ficha menciona producto INTERBELTING (**\*El texto en negritas representa material en stock**, el resto de los materiales sería sobre pedido con un tiempo de entrega de 15 semanas a partir de la fecha de pedido.) esto significa que no refleja las condiciones industriales de uso ni siquiera garantiza su idoneidad en caso de aplicaciones especiales, siendo siempre del usuario la exclusiva responsabilidad referente a la apropiada elección y al empleo de los productos INTERBELTING. A la luz de lo antes explicado, INTERBELTING no será responsable para cualquier daño que ocurra debido al uso de sus productos. Cualquier modificación de los datos mencionados en la ficha podrá ser hecha sin advertencia previa.

# IB-A 1873

## Cadena de plástico flexible a presión

Aplica para máquina transportadora en espiral  
 Material placa superior: POM (Acetal) temperatura: -40 a 90° C  
 Material cadena de rodillos: acero inoxidable o acero al carbono  
 Máx. velocidad: lubricante 80 M/min. y en seco 50 M/min  
 Máx. longitud: acero al carbono 30 metros, acero inoxidable 24 metros

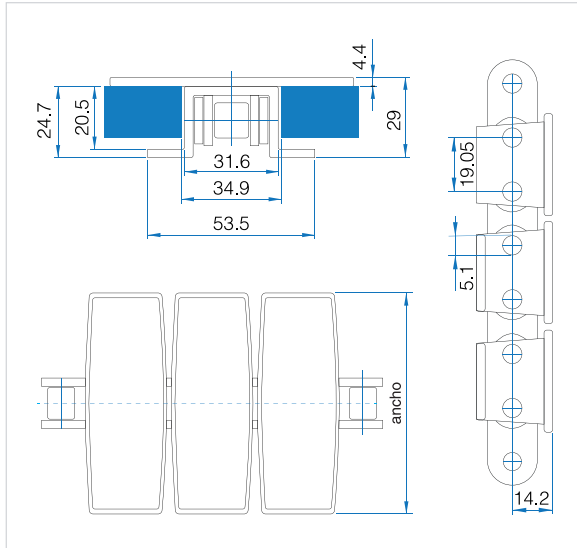

Modelo	Ancho		Peso (kg/m)	Carga de Trabajo (N)
	mm	pulgadas		
IB-A 1873-K325	82.6	3.25	2.10	2560
IB-A 1873-K450	114.3	4.50	2.26	2560
IB-A 1873-K600	152.4	6.00	2.41	2560
IB-A 1873-K750	190.5	7.50	2.56	2560
IB-A 1873-K1000	254	10.00	2.78	2560
IB-A 1873-K1200	304.8	12.00	3.01	2560

### RESTRICCIÓN DE RESPONSABILIDAD

Esta ficha menciona producto INTERBELTING (**\*El texto en negritas representa material en stock**, el resto de los materiales sería sobre pedido con un tiempo de entrega de 15 semanas a partir de la fecha de pedido.) esto significa que no refleja las condiciones industriales de uso ni siquiera garantiza su idoneidad en caso de aplicaciones especiales, siendo siempre del usuario la exclusiva responsabilidad referente a la apropiada elección y al empleo de los productos INTERBELTING. A la luz de lo antes explicado, INTERBELTING no será responsable para cualquier daño que ocurra debido al uso de sus productos. Cualquier modificación de los datos mencionados en la ficha podrá ser hecha sin advertencia previa.



# IB-A 63

## Cadena de tablilla flexible

Aplica para todo tipo de alimentos, bebidas, sistema de transporte flexible y diferentes productos de transporte.

Cadena material: POM (Acetal) temperatura: -40 a 90 ° C

Perno: acero inoxidable

Máx. velocidad: lubricante 80 M/min y en seco 50 M/min

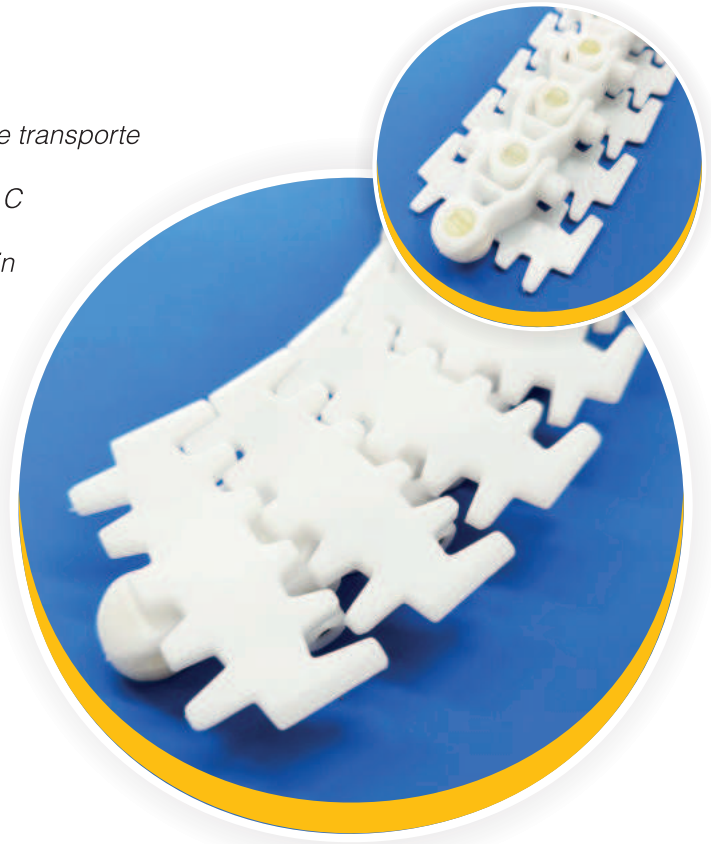
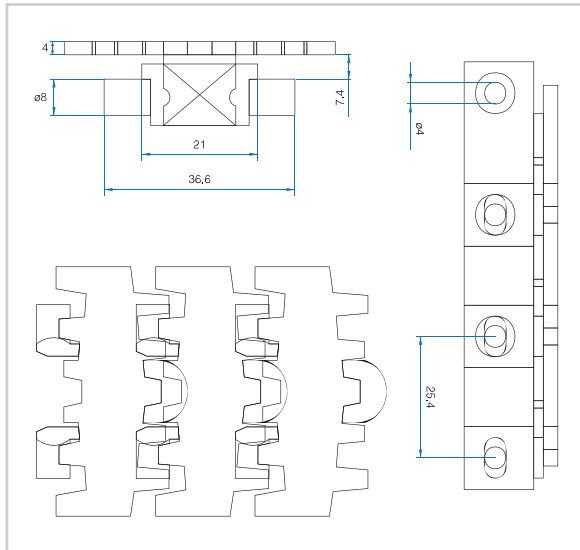

Modelo	Ancho		Peso (kg/m)	Carga de Trabajo (N)
	mm	pulgadas		
IB-A 63	63	2.48	0.78	150

### RESTRICCIÓN DE RESPONSABILIDAD

Esta ficha menciona producto INTERBELTING (los materiales tienen un tiempo de entrega de 15 semanas a partir de la fecha de pedido,) esto significa que no refleja las condiciones industriales de uso ni siquiera garantiza su idoneidad en caso de aplicaciones especiales, siendo siempre del usuario la exclusiva responsabilidad referente a la apropiada elección y al empleo de los productos INTERBELTING. A la luz de lo antes explicado, INTERBELTING no será responsable por cualquier daño que ocurra debido al mal uso de sus productos. Cualquier modificación de los datos mencionados en la ficha podrá ser hecha sin advertencia previa.

# IB-A 83

## Cadena de tablilla flexible

Aplica en todo tipo de alimentos, bebidas, sistema de transporte flexible y transporte de diferentes productos.

Cadena material: POM (Acetal) temperatura: -40 a 90 °C

Perno: acero inoxidable

Máx. velocidad: lubricante 80 M/min. y en seco 50 M/min

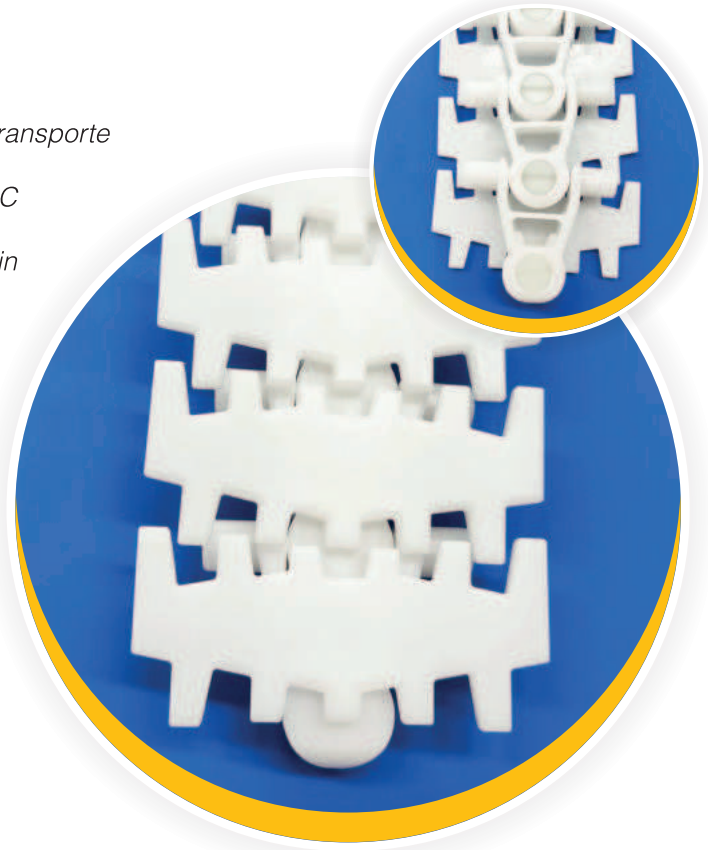
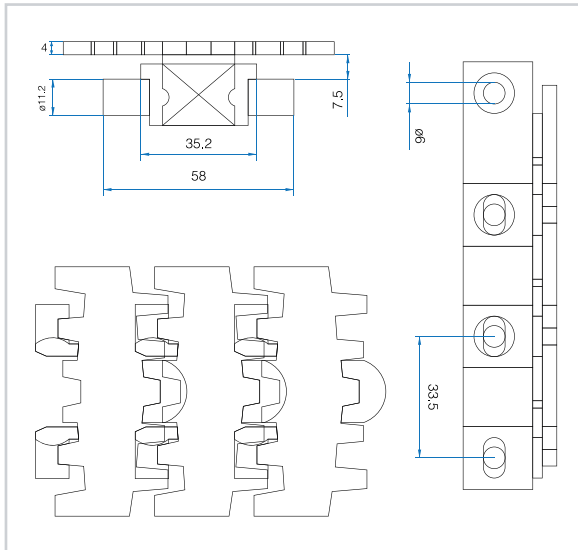

Modelo	Ancho		Peso (kg/m)	Carga de Trabajo (N)
	mm	pulgadas		
IB-A 83	83	3.27	1.16	150

### RESTRICCIÓN DE RESPONSABILIDAD

Esta ficha menciona producto INTERBELTING (**\*El texto en negritas representa material en stock**, el resto de los materiales sería sobre pedido con un tiempo de entrega de 15 semanas a partir de la fecha de pedido.) esto significa que no refleja las condiciones industriales de uso ni siquiera garantiza su idoneidad en caso de aplicaciones especiales, siendo siempre del usuario la exclusiva responsabilidad referente a la apropiada elección y al empleo de los productos INTERBELTING. A la luz de lo antes explicado, INTERBELTING no será responsable para cualquier daño que ocurra debido al uso de sus productos. Cualquier modificación de los datos mencionados en la ficha podrá ser hecha sin advertencia previa.



# IB-A 1050-K330

## Cadena magnética de rejilla flexible

Aplica para todo tipo de transporte en la industria de alimentos y bebidas, PET, latas y otras botellas.

Material cadena: POM (Acetal) temperatura: -40 a 90 ° C

Pin: acero inoxidable

Máx. velocidad: lubricante 80 M / min; y en seco 50 M / min

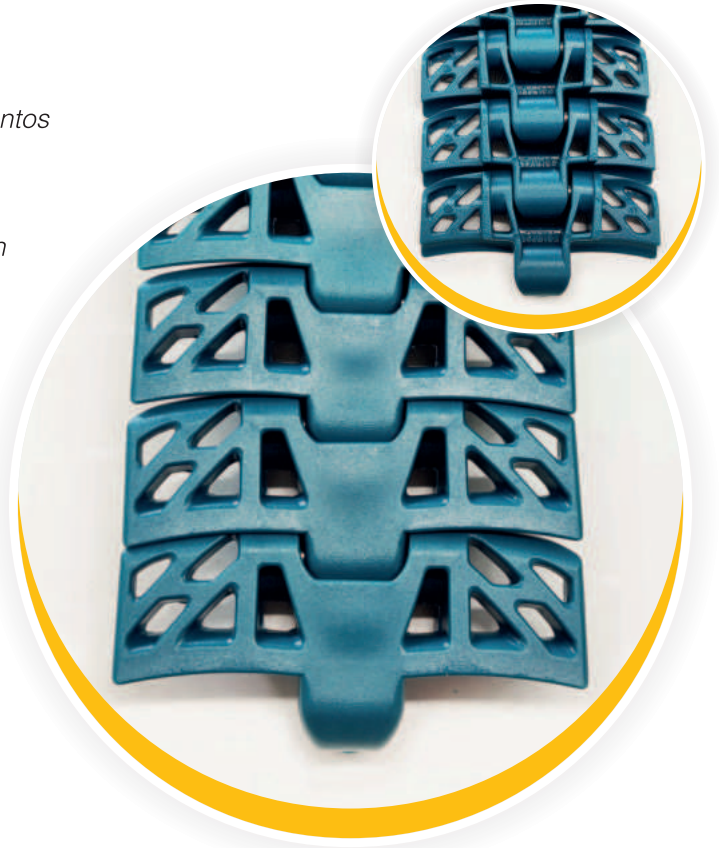
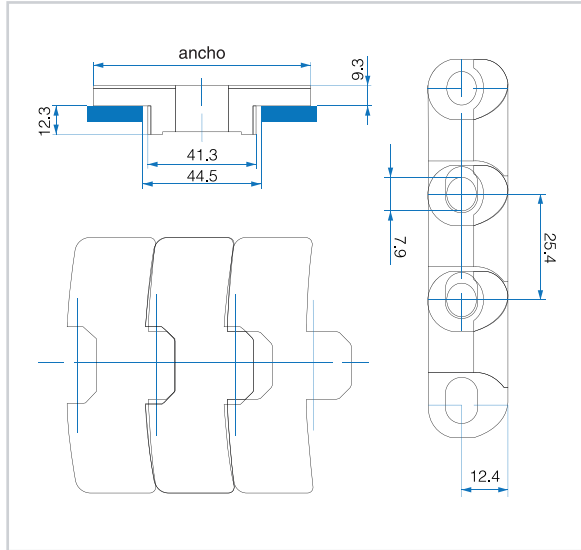

Modelo	Ancho		Peso (kg/m)	Carga de Trabajo (N)
	mm	pulgadas		
IB-A 1050-K330	83.8	3.30	3.50	1650

### RESTRICCIÓN DE RESPONSABILIDAD

Esta ficha menciona producto INTERBELTING (**\*El texto en negritas representa material en stock**, el resto de los materiales sería sobre pedido con un tiempo de entrega de 15 semanas a partir de la fecha de pedido.) esto significa que no refleja las condiciones industriales de uso ni siquiera garantiza su idoneidad en caso de aplicaciones especiales, siendo siempre del usuario la exclusiva responsabilidad referente a la apropiada elección y al empleo de los productos INTERBELTING. A la luz de lo antes explicado, INTERBELTING no será responsable para cualquier daño que ocurra debido al uso de sus productos. Cualquier modificación de los datos mencionados en la ficha podrá ser hecha sin advertencia previa.

# IB-A 1060-K330

## Cadena magnética con listón flexible

Aplica para todo tipo de transporte en la industria de alimentos y bebidas, PET, latas y otras botellas.

Material cadena: POM (Acetal) temperatura: -40 a 90 ° C

Pin: acero inoxidable

Máx. velocidad: lubricante 80 M / min; y en seco 50 M / min

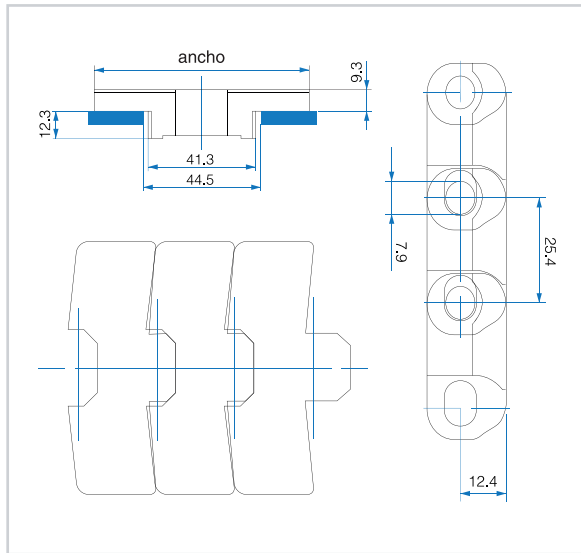

Modelo	Ancho		Peso (kg/m)	Carga de Trabajo (N)
	mm	pulgadas		
IB-A 1060-K330	83.8	3.30	1.68	1650

### RESTRICCIÓN DE RESPONSABILIDAD

Esta ficha menciona producto INTERBELTING (**\*El texto en negritas representa material en stock**, el resto de los materiales sería sobre pedido con un tiempo de entrega de 15 semanas a partir de la fecha de pedido.) esto significa que no refleja las condiciones industriales de uso ni siquiera garantiza su idoneidad en caso de aplicaciones especiales, siendo siempre del usuario la exclusiva responsabilidad referente a la apropiada elección y al empleo de los productos INTERBELTING. A la luz de lo antes explicado, INTERBELTING no será responsable para cualquier daño que ocurra debido al uso de sus productos. Cualquier modificación de los datos mencionados en la ficha podrá ser hecha sin advertencia previa.

# IB-SS 304 815

## Cadena de acero inoxidable

Aplica para todo tipo de botellas de vidrio y transporte de productos de alta resistencia.

Cadena material: acero inoxidable

Máx. velocidad: lubricante 80 M/min. y en seco 50 M/min

Máx. longitud: 15 metros, carga útil: 2250 N

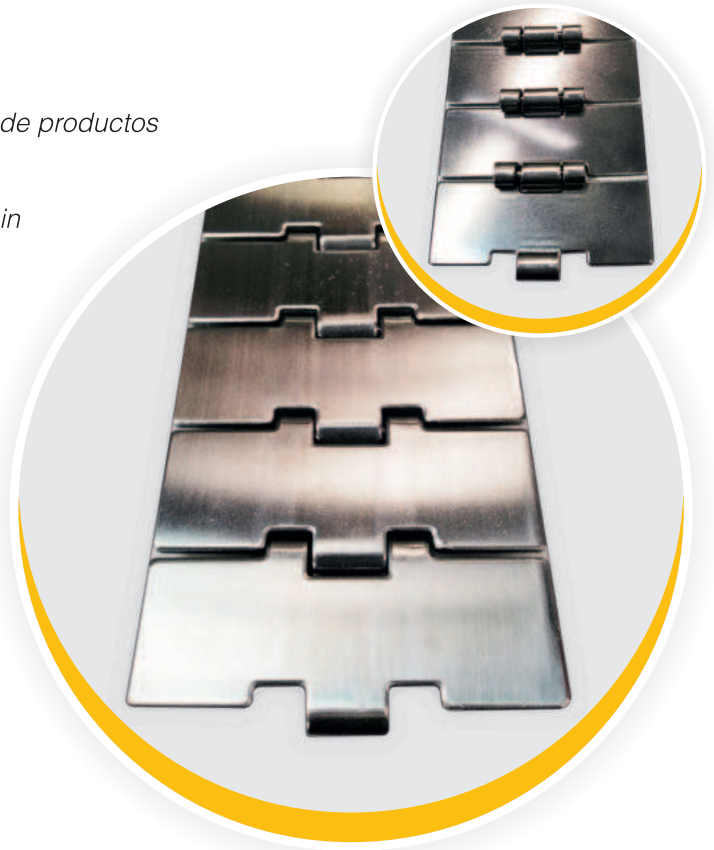
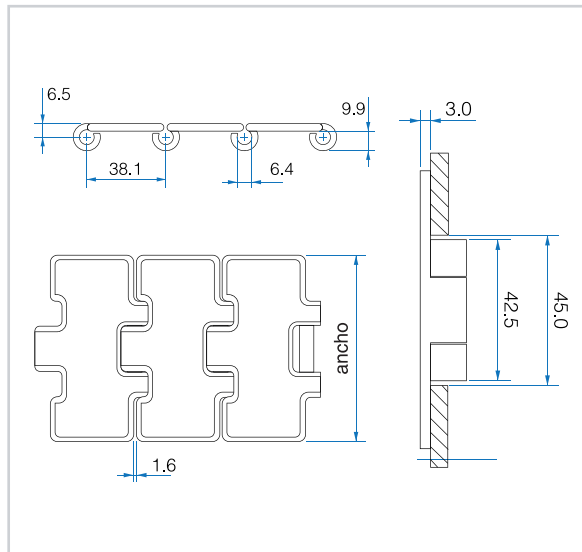

Modelo	Ancho		Peso (kg/m)	Carga de Trabajo (N)
	mm	pulgadas		
IB-SS 304 815-K250	63.5	2.50	2.3	150
IB-SS 304 815-K325	82.6	3.25	2.8	150
IB-SS 304 815-K400	101.6	4.00	3.0	150
IB-SS 304 815-K450	114.3	4.50	3.3	150
IB-SS 304 815-K600	152.4	6.00	4.2	150
IB-SS 304 815-K750	190.5	7.50	5.1	150

### RESTRICCIÓN DE RESPONSABILIDAD

Esta ficha menciona producto INTERBELTING (**\*El texto en negritas representa material en stock**, el resto de los materiales sería sobre pedido con un tiempo de entrega de 15 semanas a partir de la fecha de pedido.) esto significa que no refleja las condiciones industriales de uso ni siquiera garantiza su idoneidad en caso de aplicaciones especiales, siendo siempre del usuario la exclusiva responsabilidad referente a la apropiada elección y al empleo de los productos INTERBELTING. A la luz de lo antes explicado, INTERBELTING no será responsable para cualquier daño que ocurra debido al uso de sus productos. Cualquier modificación de los datos mencionados en la ficha podrá ser hecha sin advertencia previa.

# IB-SS 881TAB

## Cadena de acero inoxidable

Aplica para todo tipo de botellas de vidrio y transporte de productos pesados.

Cadena material: acero inoxidable (aleación 304)

Máx. velocidad: lubricante 80 M/min. y en seco 50 M/min

Máx. longitud: 15 metros, carga útil: 2250 N

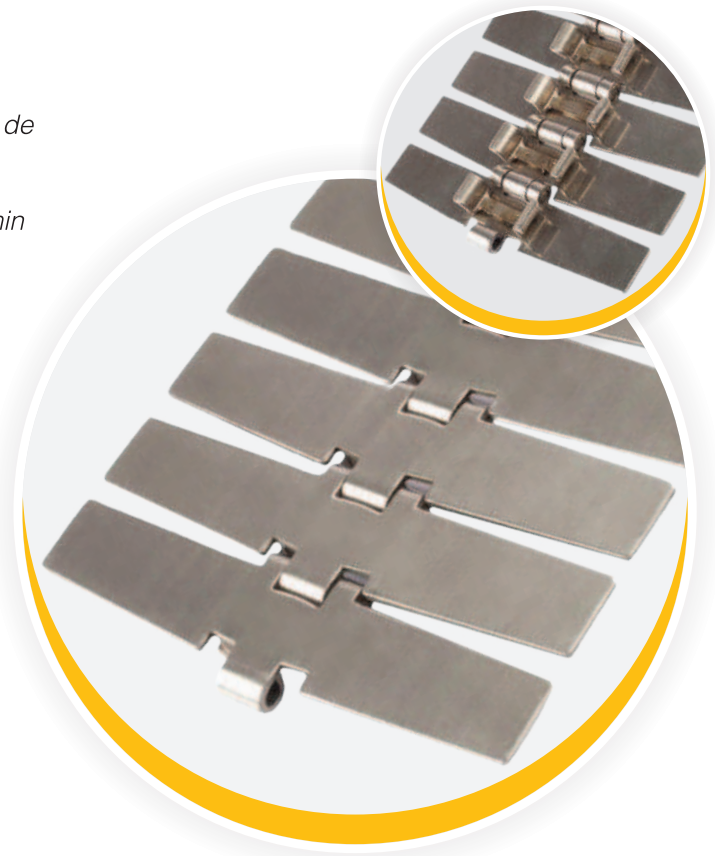
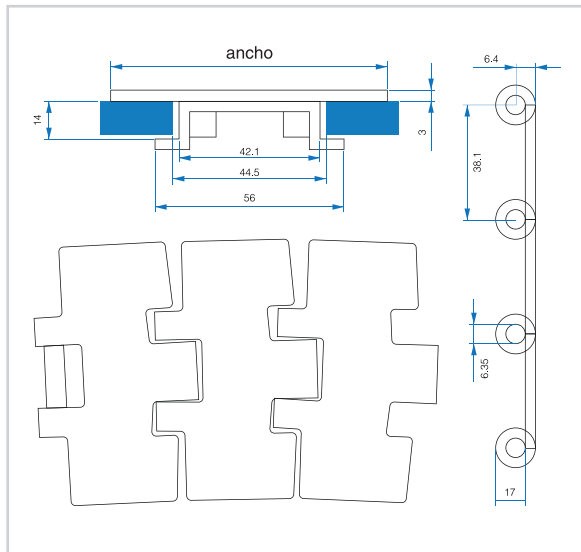

Modelo	Ancho		Peso (kg/m)	Radio de flexión trasera	Radio de flexión
	mm	pulgadas			
IB-SS 881 TAB-K325	82.6	3.25	3.2	75	460
IB-SS 881 TAB-K450	114.3	4.50	3.9	75	460
IB-SS 881 TAB-K600	152.4	6.00	4.6	75	610
IB-SS 881 TAB-K750	190.5	7.50	5.7	75	610

### RESTRICCIÓN DE RESPONSABILIDAD

Esta ficha menciona producto INTERBELTING (**\*El texto en negritas representa material en stock**, el resto de los materiales sería sobre pedido con un tiempo de entrega de 15 semanas a partir de la fecha de pedido.) esto significa que no refleja las condiciones industriales de uso ni siquiera garantiza su idoneidad en caso de aplicaciones especiales, siendo siempre del usuario la exclusiva responsabilidad referente a la apropiada elección y al empleo de los productos INTERBELTING. A la luz de lo antes explicado, INTERBELTING no será responsable para cualquier daño que ocurra debido al uso de sus productos. Cualquier modificación de los datos mencionados en la ficha podrá ser hecha sin advertencia previa.

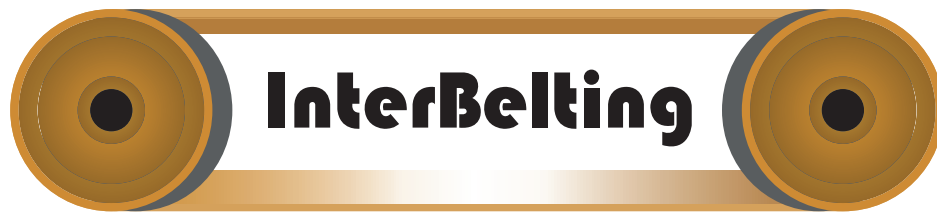

# InterBelting

*Transportando Soluciones*



## **Planta México**

Calle San Valentín # 22-A  
Col. Lomas de San Agustín  
Naucalpan Edo. de México  
C.P. 53490  
Tel. 01 (55) 2452 5050

## **Planta Querétaro**

Calle Jardineros # 93  
Esq. Cuauhtémoc Zona  
Industrial Peñuelas Bodega H  
Querétaro, Querétaro  
C.P. 76140  
Tel. 01 (442) 220 6767

## **Planta Monterrey**

Pioneros de Rochdale # 199  
Cooperativa La Unión Plaza  
Pioneros Bodega 10  
Santa Catarina Nuevo León  
C.P. 66129  
Tel. 01 (81) 8676 4680

**info@interbelting.com**

**www.interbelting.com**

Folio C-040422