



Transportando Soluciones

Catálogo Resumido de Banda **Modular**

www.interbelting.com

INTRODUCCIÓN

InterBelting en 2015 comienza la importación, comercialización y distribución de banda modular en México. En 2018 se hace una significativa inversión para comenzar a fabricar la banda modular en México.

Para **InterBelting** es muy importante tener la gama completa de bandas transportadoras y de transmisión de potencia para no tener ninguna limitación a cualquier aplicación que necesiten nuestros clientes.

Nuestra tecnología comienza desde el inicio con la **materia prima virgen** sin ser reciclada con anterioridad, para garantizar la resistencia del producto ante cualquier impacto.

La tecnología para sellar el perno de **Auto Cierre**, nos ha ayudado a sustituir tapones y dejar de hacer re-trabajos por sustitución de pernos. Esta tecnología nos ayuda a eliminar pequeñas partículas de plástico que podrían contaminar el proceso del cliente.

Algunos de nuestros modelos de banda tienen un diseño especial, mismo que pueden **eficientar el rendimiento de agua** durante el proceso de lavado.

Los pernos son fabricados de forma sólida para tener una mayor estabilidad y fuerza entre cada uno de los módulos.

Los módulos de la banda tienen tracción en el centro del módulo y en el perno, para evitar la elongación de la banda y la pérdida del paso con los Sprockets.

Los Sprockets son inyectados y los adaptamos a la medida de cada eje o flecha. Algo que nos distingue es que hacemos la instalación de la banda en sitio.

Contamos con un equipo de asesores técnicos que pueden asistir de forma personal o vía remota para asesorarlo en sus aplicaciones técnicas.

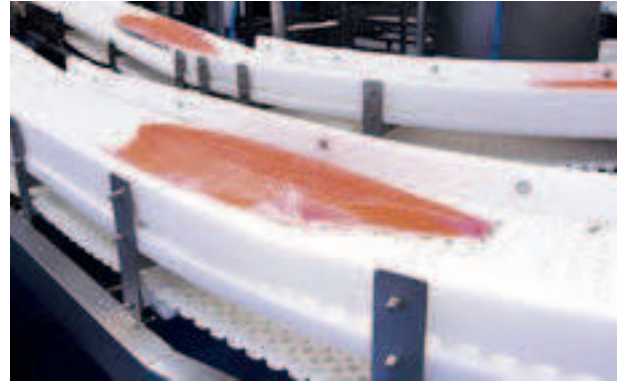

NOMENCLATURA

IB		InterBelting		Acabados		
Paso de la banda		Serie Pulgada / Milimétrica		AC: Anticorte		
Pulgadas		0.60" 1.00"		CF: Chicken Foot		
Milimétricas		6.25, 12.5, 15.2, 25, 25.4, 50		FB: Fish Bone (Abierta de forma triangular)		
Modelo		O: (abierta)		Ga: Gota de agua		
		C: (cerrada)		HF: High Friction (Antiderrapante)		
11 / 40 / 41 / 48 80 / 81 / 85 / 88		Número de Modelo		P: Perforada		
Material		PE: Polietileno		PI: Relieve con picos		
		PP: Polipropileno		PN: Grabado diamante		
		POM: Acetal		R: Superficie con relieve		
				RP: Relieve con perforaciones		
				Color	B: Blue (Azul)	NAT: Natural
					BK: Negro	W: White (Blanco)
					GR: Gray (Gris)	Y: Yellow (Amarillo)

EJEMPLOS DE ACABADOS:

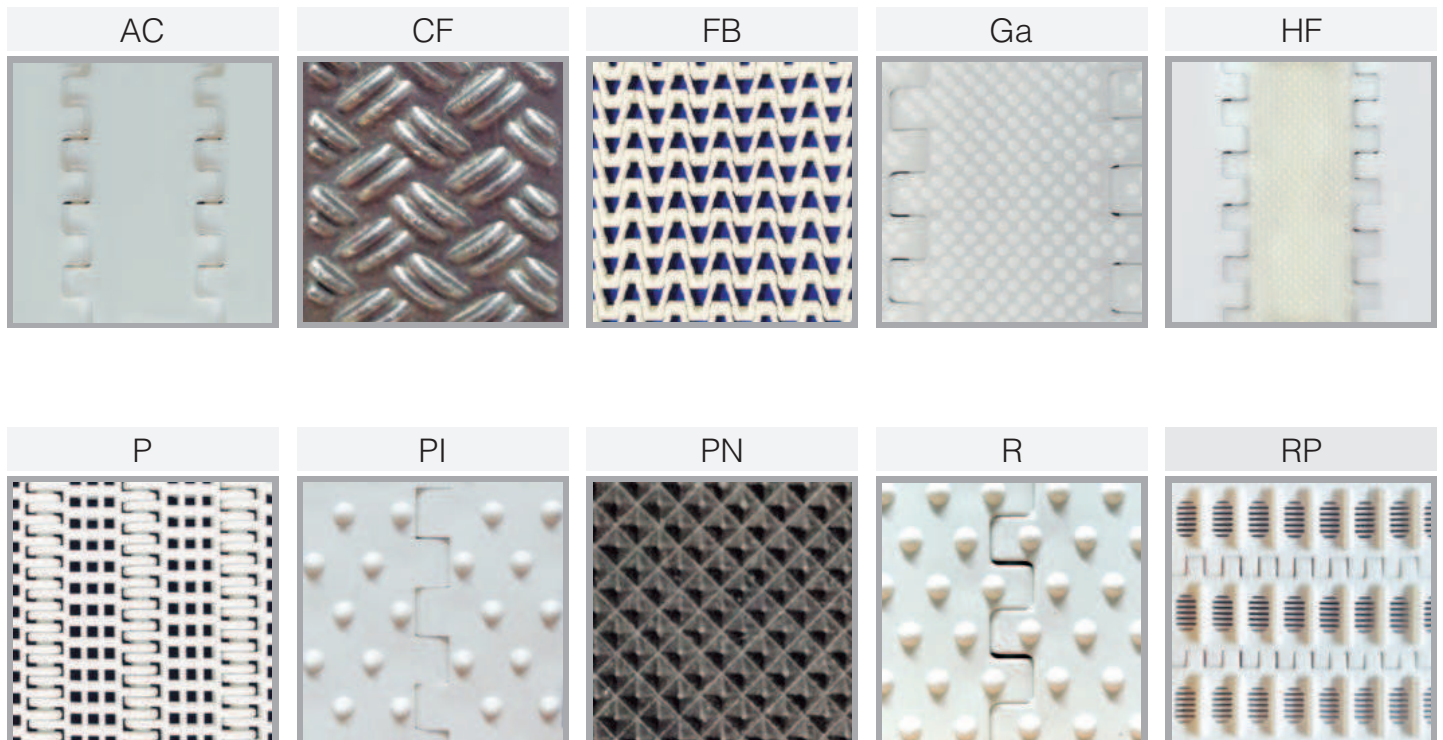

Descripción de materiales

Polietileno:

Termoplástico con una masa de aprox. 0.92 gramos/cm³
Adecuado para uso en áreas frías.
Rango de temperatura desde - 73 °C a + 66 °C.
Alta resistencia química.
Aprobado FDA.
Material resistente y flexible, con alta resistencia al impacto.

Polietileno Plus:

Termoplástico con una masa de aprox. 0.92 gramos/cm³
Adecuado para uso en áreas con temperatura media.
Rango de temperatura desde - 20 °C a + 80 °C.
Alta resistencia química.
Aprobado FDA.
Mismas características que el polietileno, con un 30% de mayor resistencia a la tracción, así como una resistencia al impacto reducida.

Polipropileno:

Termoplástico con una masa de aprox. 0.92 gramos/cm³
Adecuado para uso en áreas con temperaturas más altas.
Rango de temperatura desde + 5 °C a + 100 °C.
Alta resistencia química.
Aprobado FDA.
Un material fuerte con resistencia a la tracción media, baja resistencia al impacto en temperaturas bajas.

Polipropileno estabilizado térmicamente:

Termoplástico con una masa de aprox. 0.92 gramos/cm³
Adecuado para uso en áreas de alta temperatura.
Rango de temperatura desde + 5 °C a + 120 °C.
Alta resistencia química.
Aprobado FDA.
Resistencia a la tracción media, baja resistencia al impacto en temperaturas bajas.

Polipropileno Compuesto:

Termoplástico con una masa de aprox. 1.25 gramos/cm³
Adecuado para uso en áreas de alta temperatura.
Rango de temperatura desde - 20 °C a + 130 °C.
Alta resistencia química.
Un material fuerte y estable de forma consistente. Resistencia a la tracción extremadamente alta, pero tiene un coeficiente de fricción incrementado entre el soporte y la banda. Baja resistencia al impacto en temperaturas bajas.

Polipropileno antiestático:

Termoplástico con una masa de aprox. 0.98 gramos/cm³
Adecuado para uso en áreas que requieren desviación eléctrica.

Rango de temperatura desde + 5 °C a + 100 °C.

Alta resistencia química.

No aprobado FDA.

Resistencia a la tracción como el polipropileno normal.

Poliacetal (POM):

Termoplástico con una masa de aprox. 1.4 gramos/cm³
Adecuado para uso en áreas con temperaturas tanto bajas como altas.
Rango de temperatura desde - 43 °C a + 95 °C.
Tiene resistencia limitada a ciertos químicos. En caso de duda, contacte a InterBelting.
Aprobado FDA.
Material consistentemente estable con alta resistencia a la tracción.
Baja fricción entre banda y soporte.
Baja resistencia al impacto en temperaturas bajas.

Poliacetal antiestático:

Termoplástico con una masa de aprox. 1.4 gramos/cm³
Adecuado para uso en áreas que requieren desviación eléctrica.
Rango de temperatura desde - 43 °C a + 95 °C.
Tiene resistencia limitada a ciertos químicos. En caso de duda, contacte a InterBelting.
No aprobado FDA.
Otras características, las mismas que el Poliactal normal.

POM Anticorte:

Rango de temperatura desde - 43 °C a + 95 °C
El material POM Resistente al Corte, se ha rediseñado para mejorarlo frente al material POM y PP normales. Tiene una resistencia a la abrasión superior y una mejor Resistencia al Impacto, si la comparamos con el POM normal; es un material muy fuerte y rígido pero mantiene la fuerza a la tracción y la dureza en su cara de trabajo. Tienen un coeficiente de fricción muy bajo.

Nylon 6:

Termoplástico con una masa de aprox. 1.08 gramos/cm³
Adecuado para uso en áreas con temperaturas tanto bajas como altas.
Rango de temperatura desde - 45 °C a + 110 °C.
Alta resistencia química. No adecuado en áreas húmedas a altas temperaturas.
Aprobado FDA.
Material fuerte aunque flexible, con alta resistencia a la tracción y al impacto.

⚙ Descripción de materiales

Nylon 6.6:

Termoplástico con una masa de aprox. 1.1 gramos/cm³
Adecuado para uso en áreas con temperaturas tanto bajas como altas.

Rango de temperatura desde - 45 °C a + 150 °C.

Alta resistencia química, aunque no adecuado en áreas muy húmedas a altas temperaturas.

No aprobado FDA.

Material fuerte aunque flexible, con alta resistencia a la tracción y al impacto.

Nylon Antiestático:

Termoplástico con una masa de aprox. 1.1 gramos/cm³
Adecuado para uso en áreas que requieren desviación eléctrica.

Rango de temperatura desde - 45 °C a + 110 °C.

Alta resistencia química. No adecuado en áreas húmedas.

No aprobado FDA.

Material fuerte aunque flexible, con alta resistencia a la tracción y al impacto.

Polipropileno retardante de llama: (FR)

Termoplástico con una masa de aprox. 0.98 gramos/cm³
Adecuado para uso en áreas con riesgo de fuego, tal como en hornos microondas y similares.

Rango de temperatura desde + 5 °C a + 100 °C.

Inflamabilidad VO (3,2mm).

Aprobado FDA.

Un material fuerte con resistencia a la tracción media, baja resistencia al impacto en temperaturas bajas.

Material de fricción:

Termoplástico con una masa de aprox. 1.14 gramos/cm³

Adecuado para uso en áreas frías y calientes.

Rango de temperatura desde - 25 °C a + 80 °C.

Alta resistencia química.

Aprobado FDA.

Material suave con alta fricción, baja resistencia a la tracción.

Adecuado para ponerse sobre la superficie de bandas PE y PP.

Utilizado en bandas con ligera inclinación.

Material de silicona y teflón:

Un aditivo agregado al polietileno y polipropileno.

Este material previene que los productos se peguen o congelen a la banda.

Aprobado FDA.

Las características del material base no son alteradas.

Detectable por detector de metales:

Aditivo agregado al polipropileno.

El compuesto está diseñado para ser detectado por detectores de metales.

El grado de sensibilidad puede variar con el equipo del cliente.

El material cumple con las regulaciones FDA para uso en procesado y empaque de alimentos.



Banda IB. Serie 6.25



El menor MICRO paso del mercado para transporte liviano. Gira en una barra frontal de los 7 mm de diámetro para transferencias muy estrechas. Fácil de limpiar. Industria pesquera y de panaderías para enfriado/congelado, producción lechera.

IB. Serie 6.25 O-40 POM W

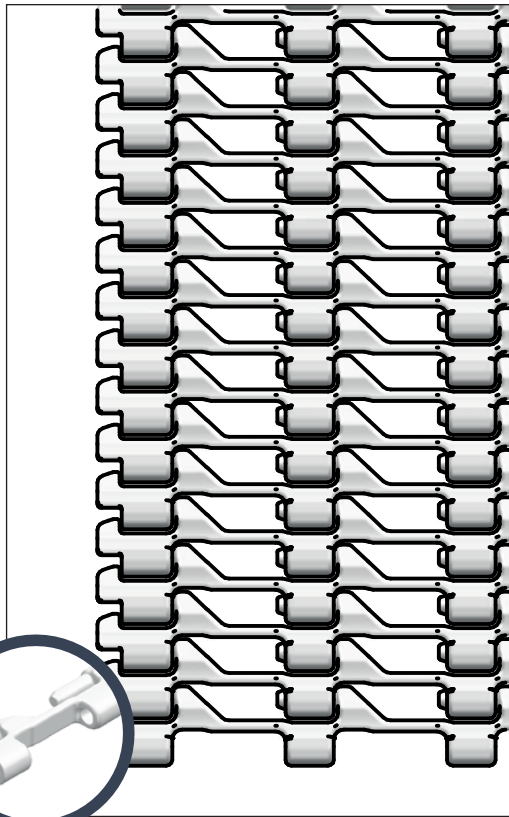

Accesorios

Tipo	mm
Empujadores	---
Empujador cuchara	---
Empujador curvo	---
Empujador reforzado	---
Empujador punta redonda	---
Pared lateral	---
Superficie alta fricción	---
Ganchos	---

Aplicaciones



Información General

Superficie banda	Superficie lisa y abierta
Área abierta	40% mayor abertura de 4 x 8 mm
Resistencia	Selección ideal para transporte ligero
Limpieza	Excelente. FSIS
Anchos estándar	Incrementos de 40 mm, e.g. 200 mm, 240 mm

Información de la banda

Material de la banda	Rango de temperaturas °C		Tracc. Máx. en kg/m de ancho	Peso de la banda kg/m ²	Peso banda kg/m ² con pasador inox.	Color
	min.	máx.				
POM	-43	95	250	2,8	---	Natural

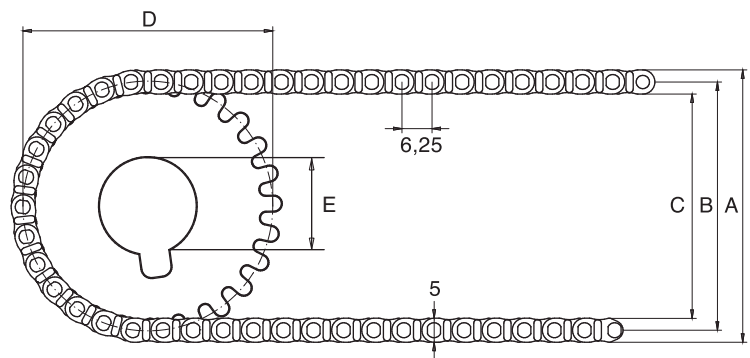

Información del sprocket

A = Exterior, B = Primitivo, C = Interior, D = Diámetro Primitivo, E = Diámetro de la flecha

Num. de dientes	A	B	C	D	Ancho núcleo	Eje redondo (E)		Eje cuadrado	
	mm	mm	mm	mm		mm	Pulgada	mm	Pulgada
20	45	40	35	40	6	20			
36	77	72	67	72	6	20 / 25	1	25	
48	100	95	90	96	6	20 / 25	1 / 1¼	25 / 40	1½

Otros sprockets están disponibles bajo petición.

Banda IB. Serie 12.5



Un verdadero MINIPASO con un paso de 12,5 mm. Diseñada para transporte liviano. Puede girar alrededor de una barra de hasta 14 mm para transferencias muy ajustadas. La ubicación de sprockets es flexible a través del ancho de la banda, es decir que no hay riesgo de errores de instalación.

IB. Serie 12.5 O-41 PE NAT FB

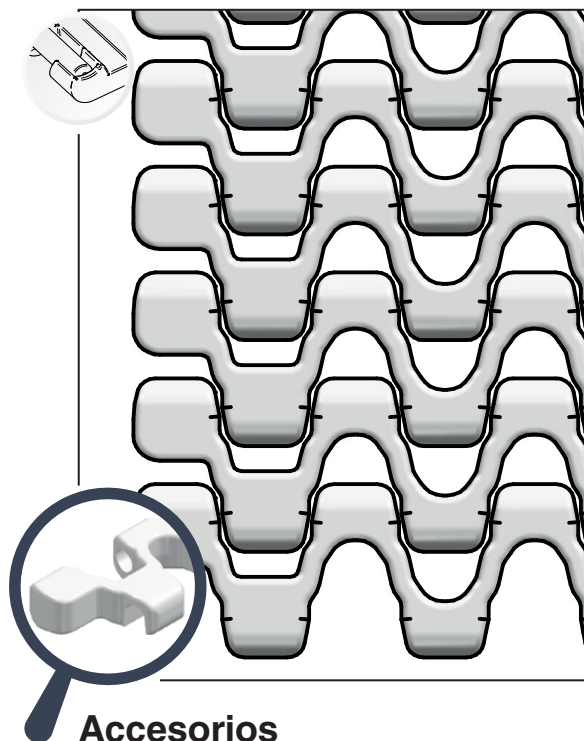

Accesorios

Tipo	mm
Empujadores	25
Empujador cuchara	---
Empujador curvo	---
Empujador reforzado	---
Empujador punta redonda	sí
Pared lateral	---
Superficie alta fricción	sí
Ganchos	---

Sentido de giro

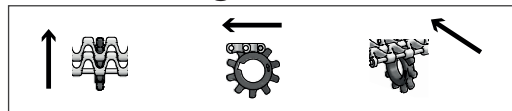

Aplicaciones

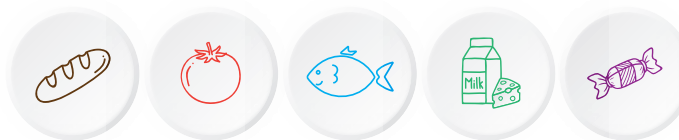

Información General

Superficie banda	Superficie lisa y abierta
Área abierta	40% mayor abertura de 4 x 8 mm
Resistencia	Transporte de productos pequeños
Limpieza	Excelente. FSIS
Anchos estándar	Incrementos de 20 mm, e.g. 100, 120 mm, etc.

Información de la banda

Material de la banda	Rango de temperaturas °C		Tracc. Máx. en kg/m de ancho	Peso de la banda kg/m ²	Peso banda kg/m ² con pasador inox.	Color
	min.	máx.				
PE	-73	66	600	3,5	11	Azul/Natural
PP	+5	100	800	3,5	11	Azul/Blanco/Gris
POM	-43	95	1450	4,8	12	Azul/Natural

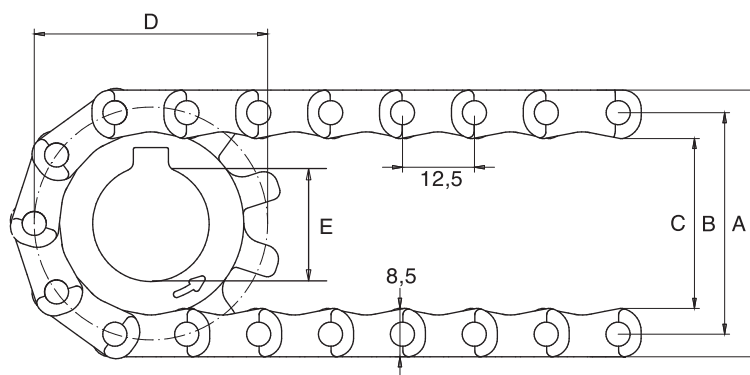

Información del sprocket

A = Exterior, B = Primitivo, C = Interior, D = Diámetro Primitivo, E = Diámetro de la flecha

Num. de dientes			C	D	Ancho núcleo	B	Eje redondo (E)		Eje cuadrado	
	mm	mm					mm	mm	mm	Pulgada
10	47	38	30	41	8	20	1/4			
19	82	73	65	76	12	20 / 25 / 30 / 40	1	25 / 40		1½
24	102	93	85	96	12	20 / 25 / 30 / 40	1	25 / 40		1½
28	122	113	105	115	12	20 / 25 / 30 / 40	1	25 / 40		1½

IB. Serie 12.5 C-48 PP W

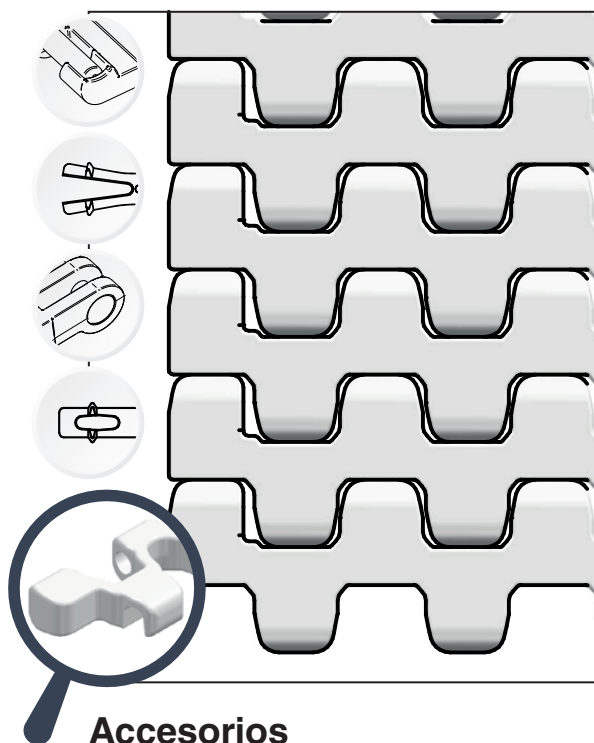

Accesorios

Tipo	mm
Empujadores	25
Empujador cuchara	---
Empujador curvo	---
Empujador reforzado	---
Empujador punta redonda	sí
Pared lateral	---
Superficie alta fricción	sí
Ganchos	---

Sentido de giro

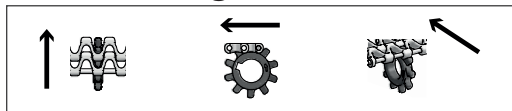

Información del sprocket

Num. de dientes			C	D	Ancho núcleo	B	Eje redondo (E)		Eje cuadrado	
	mm	mm					mm	mm	mm	Pulgada
10	47	38	30	41	8	20	1/4			
19	82	73	65	76	12	20 / 25 / 30 / 40	1	25 / 40	1 1/2	
24	102	93	85	96	12	20 / 25 / 30 / 40	1	25 / 40	1 1/2	
28	122	113	105	115	12	20 / 25 / 30 / 40	1	25 / 40	1 1/2	

A = Exterior, B = Primitivo, C = Interior, D = Diámetro Primitivo, E = Diámetro de la flecha

Aplicaciones

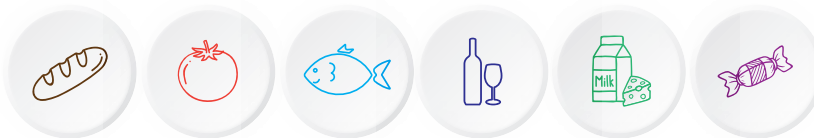

Información General

Superficie banda	Lisa
Área abierta	Cerrada
Resistencia	Transporte de productos pequeños
Limpieza	Excelente. FSIS
Anchos estándar	Incrementos de 20 mm, e.g. 100, 120 mm, etc.

Información de la banda

Material de la banda	Rango de temperaturas °C		Tracc. Máx. en kg/m de ancho	Peso de la banda kg/m ²	Peso banda kg/m ² con pasador inox.	Color
	min.	máx.				
PE	-73	66	600	4,5	12	Azul/Natural
PP	+5	100	800	4,5	12	Azul/Blanco/Gris
POM	-43	95	1450	6	13,5	Azul/Natural

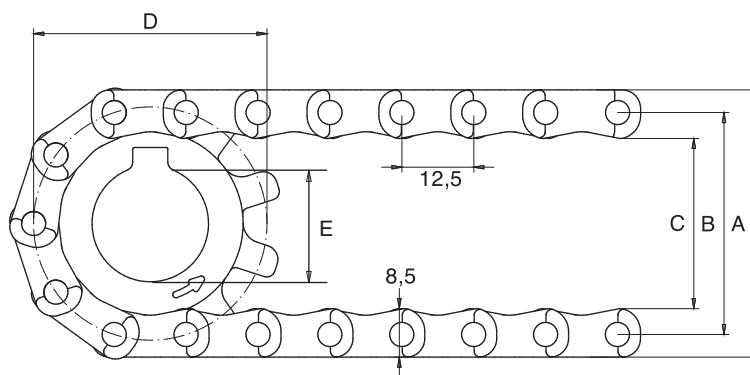

IB. Serie 0.60/15.2 O-11 PP GR

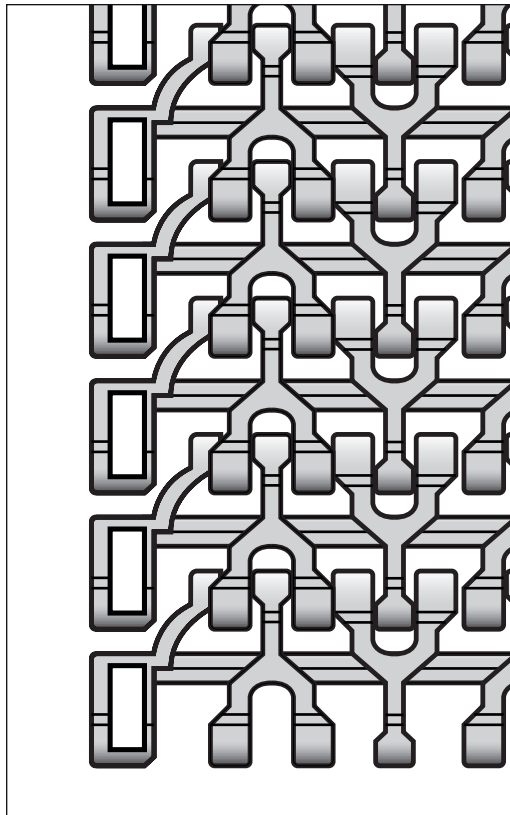

Aplicaciones

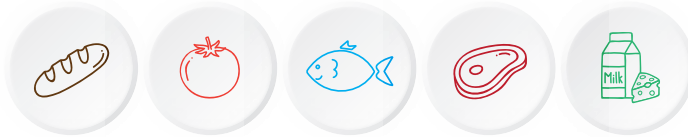

Información General

Superficie banda	Superficie lisa y abierta
Área abierta	28% mayor abertura
Resistencia	Transporte de productos pequeños
Limpieza	Excelente. FSIS
Anchos estándar	Incrementos de 12.7 mm a 76 mm.

Información de la banda

Material de la banda	Rango de temperaturas °C		Tracc. Máj. en kg/m de ancho	Peso de la banda kg/m ²	kg/m ² con pasador inox.	Color
	min.	máj.				
PP	1	104	1040	3,95		
POM	1	93	1940	5,8		

Accesorios

Tipo	mm
Empujadores	51, 76
Pared lateral	51

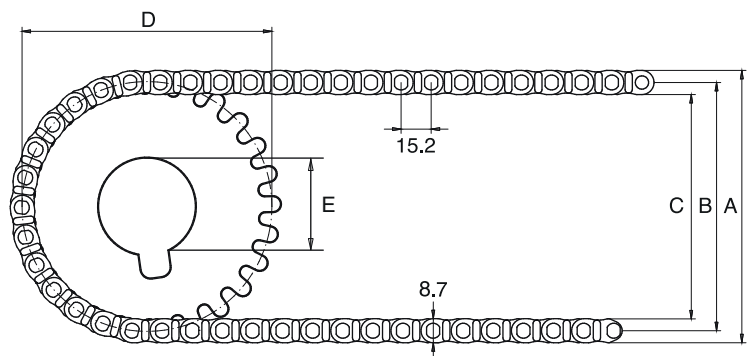

Información del sprocket

A = Exterior, B = Primitivo, C = Interior, D = Diámetro Primitivo, E = Diámetro de la flecha

Num. de dientes	mm	B mm	C mm	mm	Ancho núcleo mm	Eje redondo (E)		Eje cuadrado	
						mm	Pulgada	mm	Pulgada
12	58	---	---	58	19	25	1	25	1
16	79	---	---	79	25	25 / 30	1 / 1¼	40	1½
18	89	---	---	89	19	---	---	25 / 40	1 / 1½
20	97	---	---	97	25	---	---	40	1½
24	119	---	---	117	25	25 / 30	1 / 1¼	40 / 60	1½ / 2½
26	130	---	---	130	25	25 / 30	1 / 1¼	40	1½
32	157	---	---	155	25	25 / 30	1 / 1¼	40 / 60	1½ / 2½

Banda IB. Serie 25



La serie IB.25 es un rango de bandas de paso 25 mm diseñadas para resolver todos los aspectos de transporte liviano a medio. La serie consiste de 20 tipos de banda que poseen características distintivas de estructura y área abierta. Bandas cerradas y abiertas con superficies lisas o estructurales. Bandas con muy buena limpiabilidad para la industria cárnica y avícola.

IB. Serie 1.00/25.4 C-160 POM W

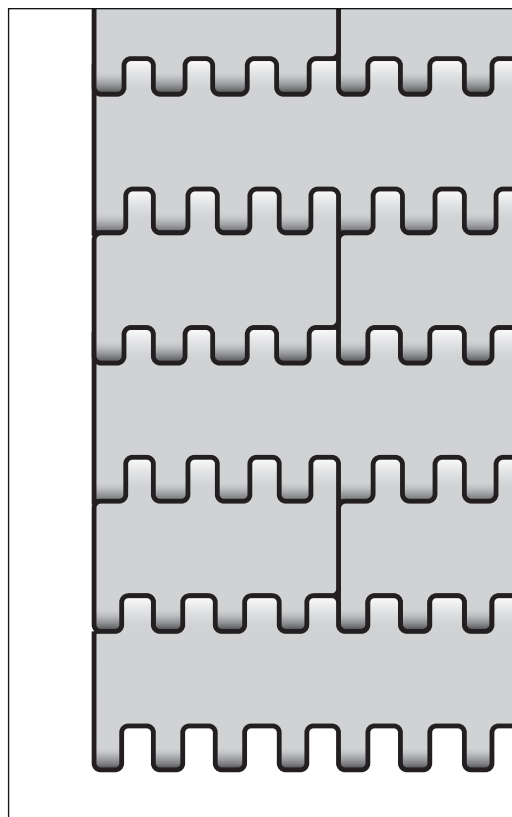

Aplicaciones

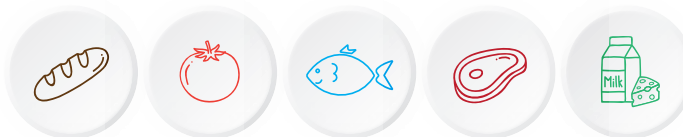

Información General

Superficie banda	Lisa
Área abierta	Cerrada
Resistencia	Ideal en transporte de peso medio
Limpieza	Excelente. FSIS
Anchos estándar	Incrementos de 12.7 mm

Información de la banda

Material de la banda	Rango de temperaturas °C		Tracc. Máx. en kg/m de ancho	Peso de la banda kg/m ²	Peso banda kg/m ² con pasador inox.	Color
	min.	máx.				
PP	1	104	1040	5.0	11	Blanco
POM	1	93	2100	7.3	11	Blanco/Gris

Accesorios

Tipo	mm
Empujadores	102
Pared lateral	51, 76

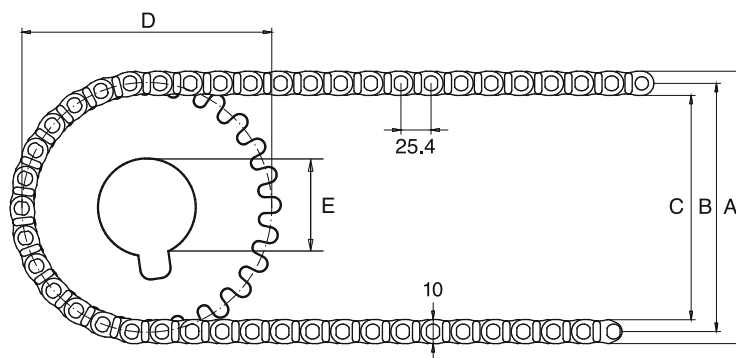

Información del sprocket

A = Exterior, B = Primitivo, C = Interior, D = Diámetro Primitivo, E = Diámetro de la flecha

Num. de dientes	mm	B mm	C mm	D mm	Ancho núcleo mm	Eje redondo (E)		Eje cuadrado	
						mm	Pulgada	mm	Pulgada
6	46	---	---	51	25	25	1	---	---
10	81	---	---	81	25	25	1	40	1½
12	97	---	---	99	25	---	---	40	1½
20	163	---	---	163	25	---	---	40	1½

IB. Serie 25 O-40 PP W

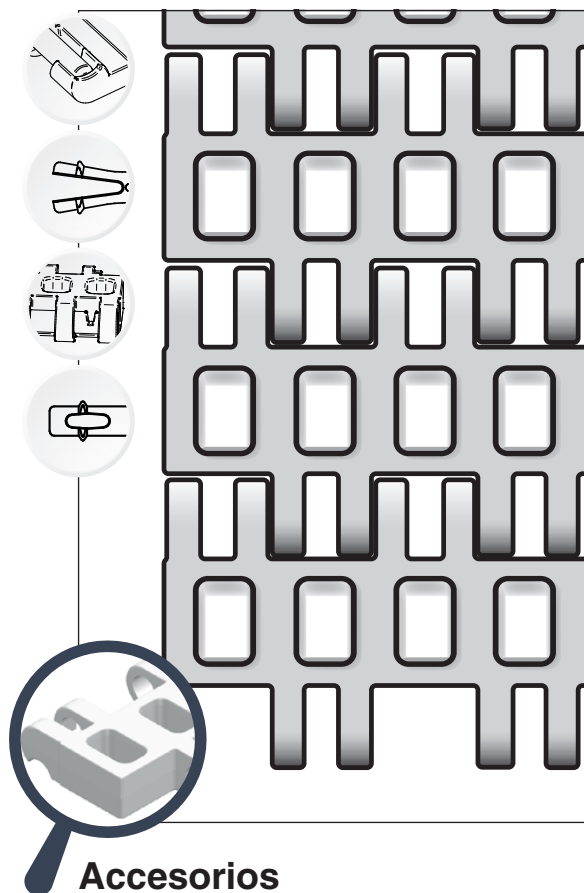

Accesorios

Tipo	mm
Empujadores	3, 25*, 50*, 75*
Empujador cuchara	---
Empujador curvo	---
Empujador reforzado	---
Empujador punta redonda	sí
Pared lateral	25, 50, 75
Superficie alta fricción	sí
Ganchos	sí

Aplicaciones



Información General

Superficie banda	Banda abierta con superficie lisa
Área abierta	29% mayor abertura de 6 x 10 mm
Resistencia	Ideal en transporte de peso medio
Limpieza	Excelente. FSIS
Anchos estándar	Incrementos de 25 mm, e.g. 100, 125 mm, etc.
Anchos No estándar	Incrementos de 12,5 mm, e.g. 100, 112,5 mm, etc.

*Anchos NO estándar, tienen un lado cortado.

Información de la banda

Material de la banda	Rango de temperaturas °C		Tracc. Máx. en kg/m de ancho	Peso de la banda kg/m ²	Peso banda kg/m ² con pasador inox.	Color
	min.	máx.				
PE	-73	66	630	5	10,5	Azul/Natural
PP	+5	100	1060	5	10,5	Azul/Blanco/Gris
POM	-43	95	1500	7	12,5	Azul/Natural

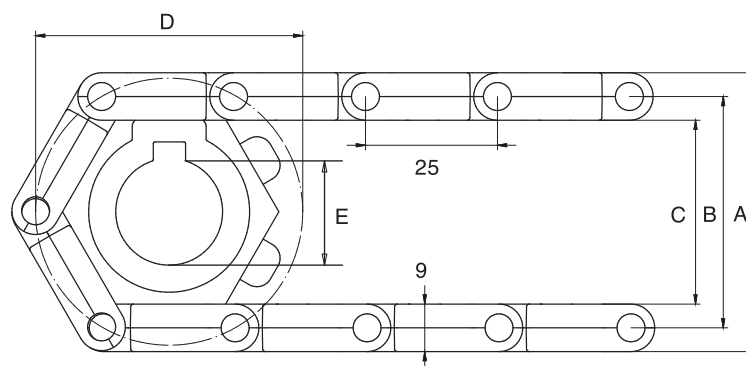

Información del sprocket

A = Exterior, B = Primitivo, C = Interior, D = Diámetro Primitivo, E = Diámetro de la flecha

Num. de dientes			C	D	Ancho núcleo	B	Eje redondo (E)		Eje cuadrado	
	mm	mm					mm	Pulgada	mm	Pulgada
6	54	45	36	52	20	20				
8	71	62	53	66	20	20 / 25	1	25		
12	105	96	87	99	20	20 / 25 / 30 / 40	1 / 1¼	25 / 40		1½
20	171	162	153	164	35	25 / 30 / 40	1 / 1¼	25 / 40 / 60		1½ / 2½

IB. Serie 25 O-40 HF PE NAT

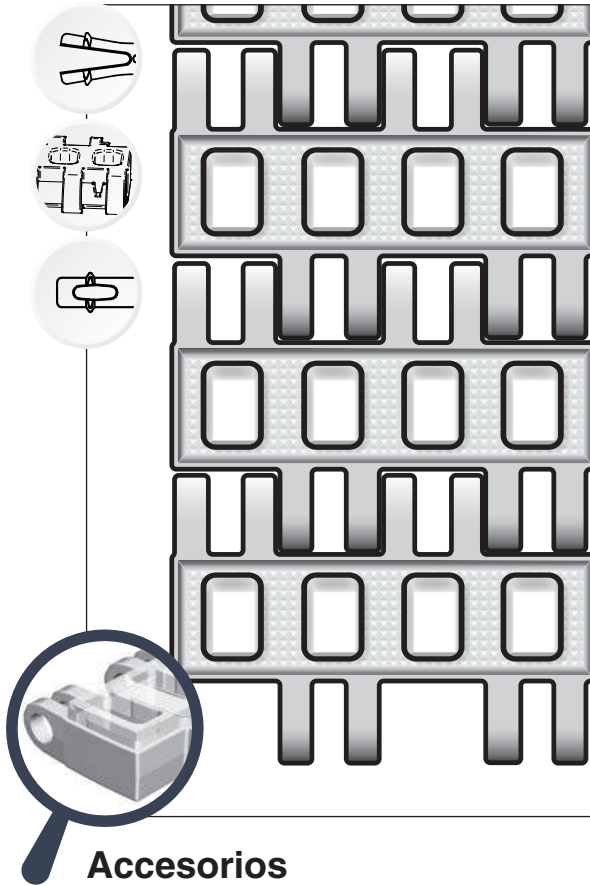

Aplicaciones



Información General

Superficie banda	Banda abierta con superficie lisa
Área abierta	29% mayor, abertura de 6 x 10 mm
Resistencia	Ideal en transporte de peso medio
Limpieza	Excelente, FSIS
Anchos estándar	Incrementos de 25 mm, e.g. 100, 125 mm, etc.
Anchos No estándar	Incrementos de 12,5 mm, e.g. 100, 112,5 mm, etc.

*Anchos NO estándar, tienen un lado cortado.

Información de la banda

Material de la banda	Rango de temperaturas °C		Tracc. Máx. en kg/m de ancho	Peso de la banda kg/m ²	Peso banda kg/m ² con pasador inox.	Color
	min.	máx.				
Copolímero	-20	66	630	5	10,5	Natural

Accesorios

Tipo	mm
Empujadores	3, 25, 50, 75
Empujador cuchara	---
Empujador curvo	---
Empujador reforzado	---
Empujador punta redonda	sí
Pared lateral	25, 50, 75
Superficie alta fricción	sí
Ganchos	sí

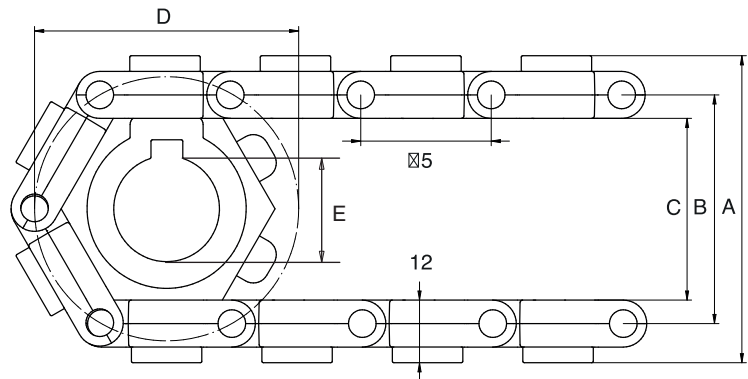

Información del sprocket

A = Exterior, B = Primitivo, C = Interior, D = Diámetro Primitivo, E = Diámetro de la flecha

Num. de dientes	A	B	C	D	Ancho núcleo	Eje redondo (E)		Eje cuadrado	
	mm	mm	mm	mm	mm	mm	Pulgada	mm	Pulgada
6	60	45	36	52	20	20			
8	77	62	53	66	20	20 / 25	1	25	
12	111	87	87	99	20	20 / 25 / 30 / 40	1 / 1¼	25 / 40	1½
20	177	162	153	164	35	25 / 30 / 40	1 / 1¼	25 / 40 / 60	1½ / 2½

IB. Serie 25 O-41 PE B

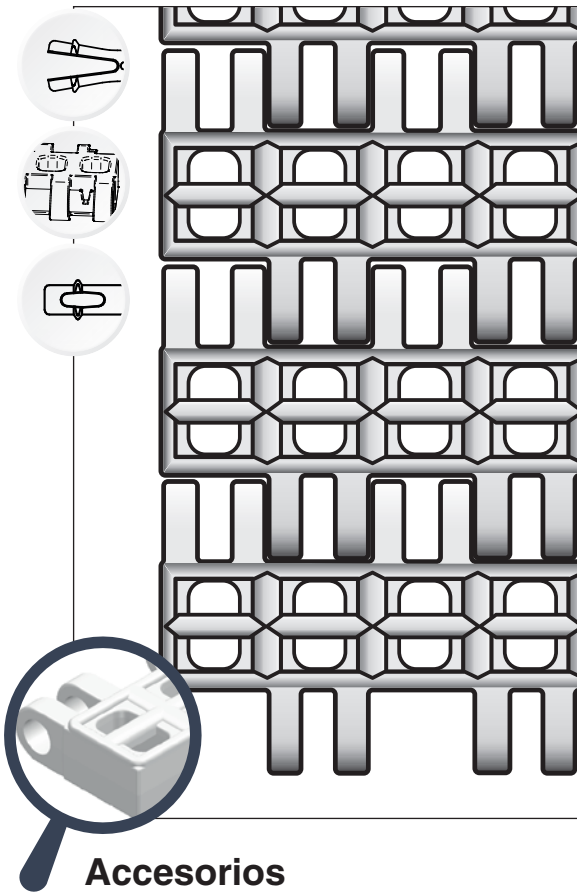

Accesorios

Tipo	mm
Empujadores	3, 25, 50, 75
Empujador cuchara	---
Empujador curvo	---
Empujador reforzado	---
Empujador punta redonda	sí
Pared lateral	25, 50, 75
Superficie alta fricción	sí
Ganchos	sí

Aplicaciones



Información General

Superficie banda	Abierta en forma de malla con superficie curva
Área abierta	26% mayor abertura de 3 x 6 mm
Resistencia	Ideal en transporte de peso medio
Limpieza	Excelente. FSIS
Anchos estándar	Incrementos de 25 mm, e.g. 100, 125 mm, etc.
Anchos No estándar	Incrementos de 12,5 mm, e.g. 100, 112,5 mm, etc.

*Anchos NO estándar, tienen un lado cortado.

Información de la banda

Material de la banda	Rango de temperaturas °C		Tracc. Máx. en kg/m de ancho	Peso de la banda kg/m ²	Peso banda kg/m ² con pasador inox.	Color
	min.	máx.				
PE	-73	66	630	6	11,5	Azul/Natural
PP	+5	100	1060	6	11,5	Azul/Blanco/Gris
POM	-43	95	1620	7,5	13	Azul/Natural

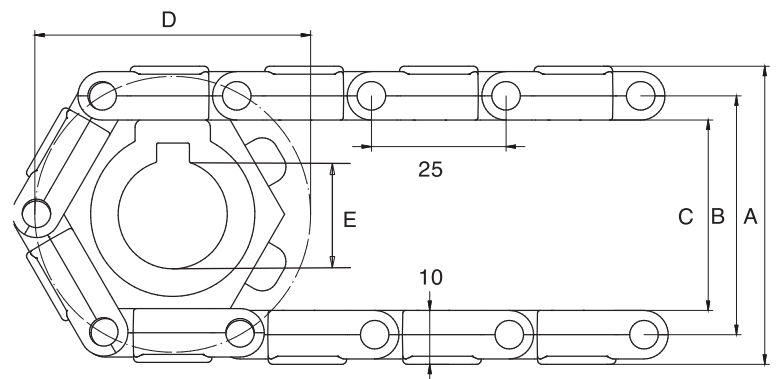

Información del sprocket

A = Exterior, B = Primitivo, C = Interior, D = Diámetro Primitivo, E = Diámetro de la flecha

Num. de dientes	A	B	C	D	Ancho núcleo	Eje redondo (E)		Eje cuadrado	
	mm	mm	mm	mm	mm	mm	Pulgada	mm	Pulgada
6	56	45	36	52	20	20			
8	73	62	53	66	20	20 / 25	1	25	
12	107	96	87	99	20	20 / 25 / 30 / 40	1 / 1¼	25 / 40	1½
20	173	162	153	164	35	25 / 30 / 40	1 / 1¼	25 / 40 / 60	1½ / 2½

IB. Serie 25 C-48

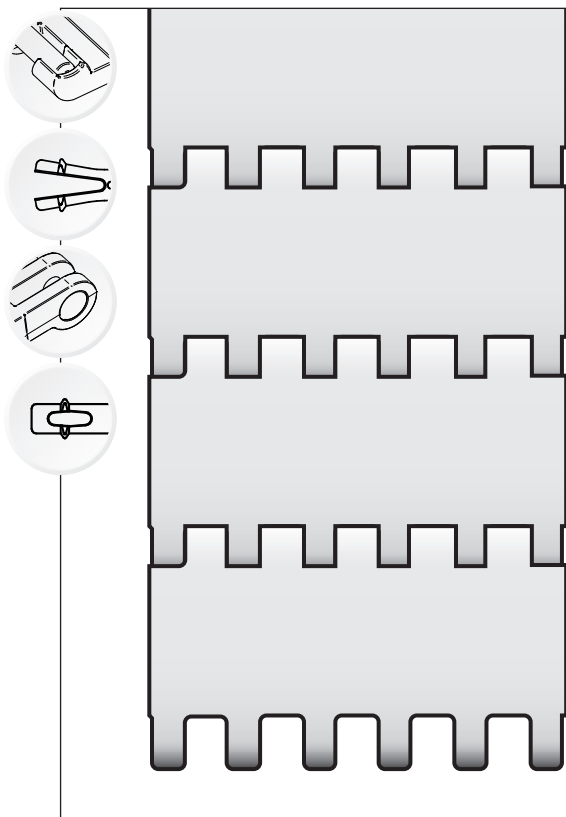

Aplicaciones

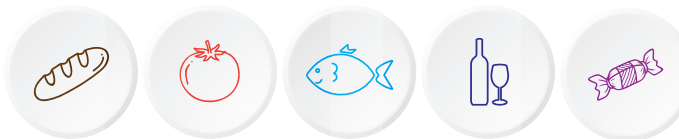

Información General

Superficie banda	Lisa
Área abierta	Cerrada
Resistencia	Ideal en transporte de peso medio
Limpieza	Buena. FSIS
Anchos estándar	Incrementos de 10 mm, e.g. 100, 110 mm, etc.

Información de la banda

Material de la banda	Rango de temperaturas °C		Tracc. Máx. en kg/m de ancho	Peso de la banda kg/m ²	Peso banda kg/m ² con pasador inox.	Color	Colores en stock
	min.	máx.					
PE	-73	66	900	6	11,5	Azul/Natural	
PP	+5	100	1250	6	11,5	Azul/Bianco/Gris	●
POM	-43	95	2400	8,5	14	Azul/Natural	●

Accesorios

Tipo	mm
Empujadores	3, 25*, 50*
Empujador cuchara	---
Empujador de goma	25, 50
Empujador punta redonda	sí
Pared lateral moldeada	10, 20
Pared lateral	25, 50, 75
Fricción	sí
Ganchos	sí

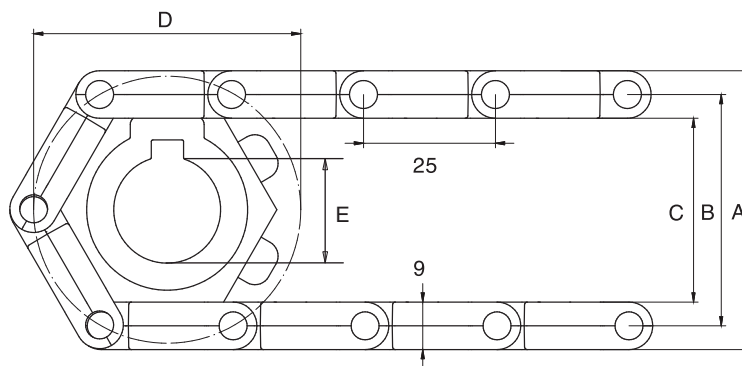

Información del sprocket

A = Exterior, B = Primitivo, C = Interior, D = Diámetro Primitivo, E = Diámetro de la flecha

Num. de dientes	A	B	C	D	Ancho núcleo	Eje redondo (E)		Eje cuadrado	
	mm	mm	mm	mm	mm	mm	Pulgada	mm	Pulgada
6	54	45	36	52	20	20			
8	71	62	53	66	20	20 / 25		25	
12	105	96	87	99	20	20 / 25 / 30 / 40	1 / 1¼	25 / 40	1½
20	171	162	153	164	35	25 / 30 / 40	1 / 1¼	25 / 40 / 60	1½ / 2½

IB. Serie 25 C-80

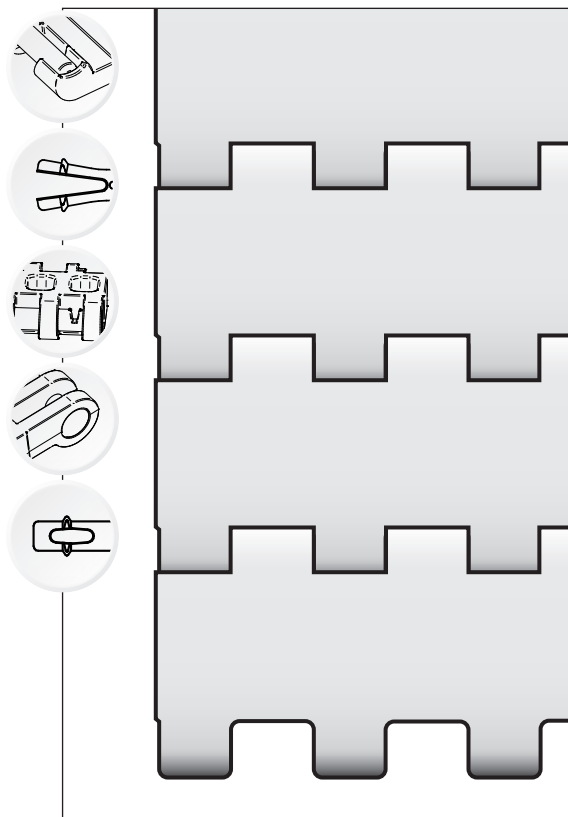

Aplicaciones



Información General

Superficie banda	Lisa
Área abierta	Cerrada
Resistencia	Ideal en transporte de peso medio
Limpieza	Buena. FSIS
Anchos estándar	Incrementos de 10 mm, e.g. 100, 110 mm, etc.

Información de la banda

Material de la banda	Rango de temperaturas °C		Tracc. Máx. en kg/m de ancho	Peso de la banda kg/m ²	Peso banda kg/m ² con pasador inox.	Color	Colores en stock
	min.	máx.					
PE	-73	66	900	6	11,5	Azul/Natural	●
PP	+5	100	1250	6	11,5	Azul/Blanco/Gris	○
POM	-43	95	2400	8,5	14	Azul/Natural	

Accesorios

Tipo	mm
Empujadores	3, 25, 50*, 75
Empujador cuchara	50, 75
Empujador curvo	---
Empujador reforzado	---
Empujador punta redonda	sí
Pared lateral	25, 50, 75
Superficie alta fricción	sí
Ganchos	sí

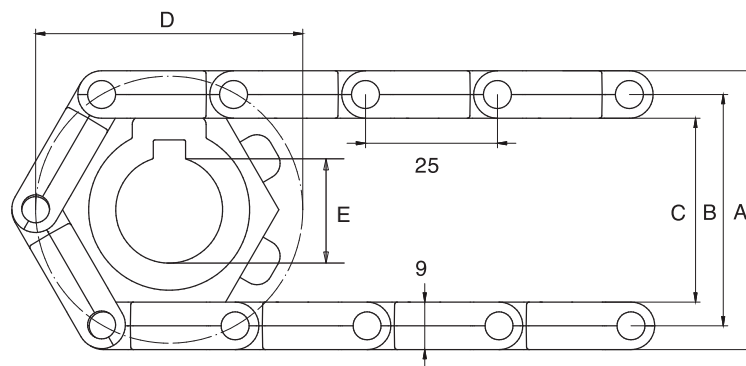

Información del sprocket

A = Exterior, B = Primitivo, C = Interior, D = Diámetro Primitivo, E = Diámetro de la flecha

Num. de dientes	A	B	C	D	Ancho núcleo	Eje redondo (E)		Eje cuadrado	
	mm	mm	mm	mm	mm	mm	Pulgada	mm	Pulgada
6	56	47	38	51	20	20			
12	105	96	87	98	20	20 / 25 / 30 / 40	¾ / 1 / 1¼	40	1½
16	140	131	122	133	20	20 / 25 / 30 / 40	¾ / 1 / 1¼	40	1½
20	172	163	154	165	35	25 / 30 / 40	1 / 1¼	40 / 60	1½ / 2½

IB. Serie 25 O-81 PE NAT

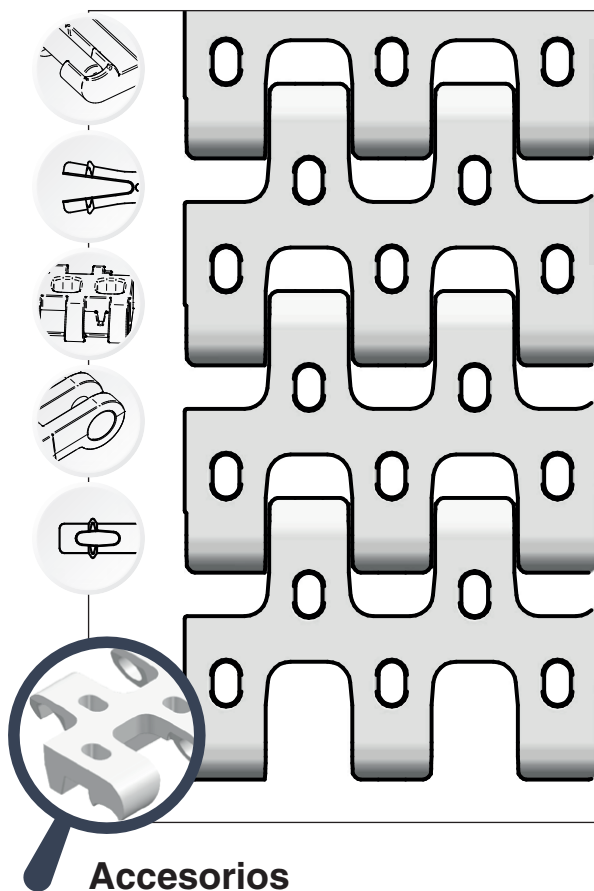

Accesorios

Tipo	mm
Empujadores	3, 25, 50*, 75
Empujador cuchara	50, 75
Empujador curvo	---
Empujador reforzado	---
Empujador punta redonda	sí
Pared lateral	25, 50, 75
Superficie alta fricción	sí
Ganchos	sí

Aplicaciones



Información General

Superficie banda	Abierta con superficie plana
Área abierta	Muy abierta 41% mayor abertura de 10 x 15 mm
Resistencia	Selección ideal en transporte inclinado
Limpieza	Excelente. FSIS
Anchos estándar	Incrementos de 20 mm, e.g. 100, 120 mm, etc.

Información de la banda

Material de la banda	Rango de temperaturas °C		Tracc. Máx. en kg/m de ancho	Peso de la banda kg/m ²	Peso banda kg/m ² con pasador inox.	Color
	min.	máx.				
PE	-73	66	550	5	10,5	Azul/Natural
PP	+5	100	650	5	10,5	Azul/Blanco/Gris
POM	-43	95	1050	7,5	13	Azul/Natural

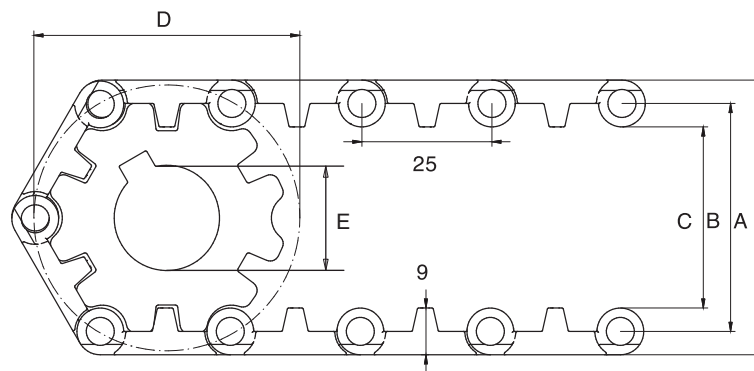

Información del sprocket

A = Exterior, B = Primitivo, C = Interior, D = Diámetro Primitivo, E = Diámetro de la flecha

Num. de dientes	A	B	C	D	Ancho núcleo	Eje redondo (E)		Eje cuadrado	
	mm	mm	mm	mm	mm	mm	Pulgada	mm	Pulgada
6	56	47	38	51	20	20			
12	105	96	87	98	20	20 / 25 / 30 / 40	¾ / 1 / 1¼	25 / 40	1½
16	140	131	122	133	20	20 / 25 / 30 / 40	¾ / 1 / 1¼	25 / 40	1½
20	172	163	154	165	35	25 / 30 / 40	1 / 1¼	25 / 40 / 60	1½ / 2½

IB. Serie 25 O-11 POM B

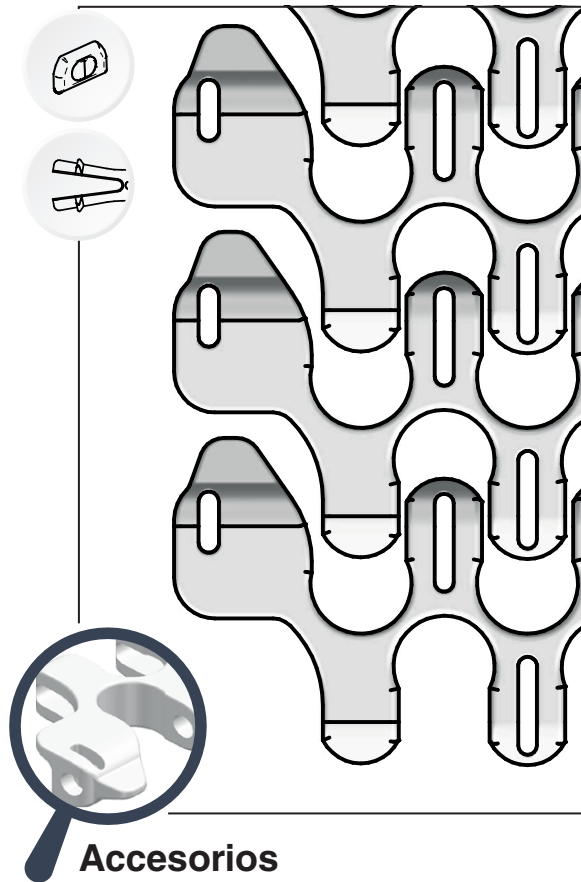

Aplicaciones



Información General

Superficie banda	Abierta y lisa
Área abierta	52%
Resistencia	Selección ideal en transporte medio
Limpieza	Buena
Anchos estándar	Normalmente de 20 mm, ejemplos: 210, 230 mm, etc.

Información de la banda

Material de la banda	Rango de temperaturas °C		Barras	Tracc. Máx. en kg/m	Peso banda kg/m ²	Color
	min.	máx.				
PP	+5	100	PP	60	4,5	Blanco/Azul
			Nylon	90	4,5	
			Inox	90	10	
POM	-43	95	PP	75	7	Natural/Azul
			Nylon	120	7	
			Inox	120	12,5	

Accesorios

Tipo	mm
Empujadores	25, 50, 75
Pared lateral	---
Superficie alta fricción	sí
Ganchos	sí

Sentido de giro

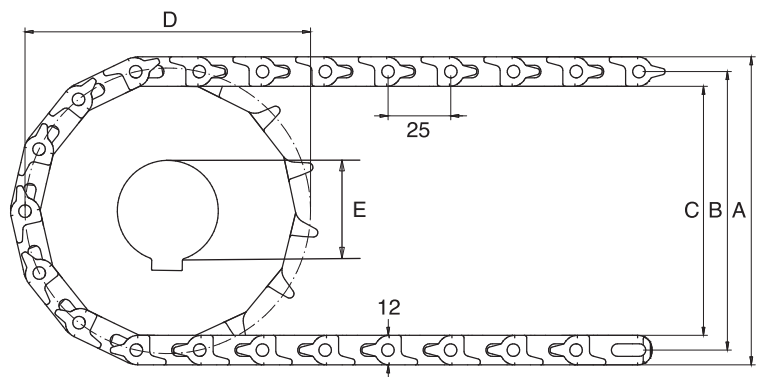
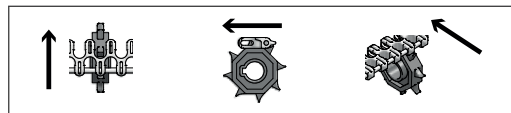

Información del sprocket

A = Exterior, B = Primitivo, C = Interior, D = Diámetro Primitivo, E = Diámetro de la flecha

Num. de dientes	A	B	C	D	Ancho núcleo	Eje redondo (E)		Eje cuadrado	
	mm	mm	mm	mm	mm	mm	Pulgada	mm	Pulgada
8	74	62	50	66	20	20 / 25	¾ / 1	25	
12	106	94	82	98	20	20 / 25 / 30 / 40	¾ / 1 / 1¼	25 / 40	1½
20	173	161	149	162	35	25 / 30 / 40	1 / 1¼	25 / 40	1½

IB. Serie 25 O-11. Dimensiones de banda curva

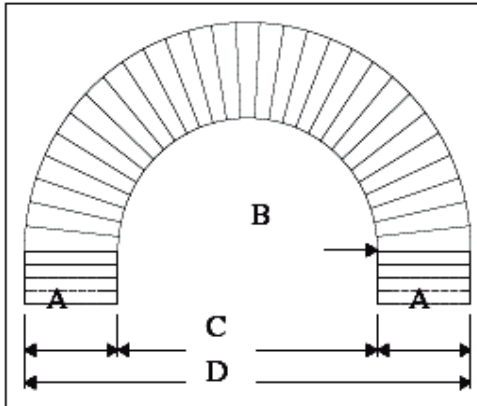

A = Ancho estándar de la banda
B = Radio interior
C = Diámetro interior
D = Diámetro exterior

A	107	210	292	394	497	600	702	805	907	1011
B	150	300	450	650	850	1035	1250	1460	1680	1905
C	300	600	900	1300	1700	2070	2500	2920	3360	3810
D	514	1020	1484	2088	2694	3270	3904	4530	5174	5832

Ancho estándar - Bandas radiales

Ancho Banda.	Min. radio interior	Ancho Banda.	Min. radio interior
107	150	600	1035
128	180	620	1075
148	210	641	1115
169	240	662	1160
189	270	682	1205
210	300	702	1250
230	330	723	1290
251	370	744	1330
271	410	764	1370
292	450	785	1415
312	490	805	1460
333	530	826	1505
353	570	846	1550
374	610	867	1595
394	650	887	1635
414	690	907	1680
435	730	928	1725
455	770	949	1770
477	810	970	1815
497	850	990	1860
518	885	1011	1905
538	920	1114	2125
559	960	1217	2350
579	1000	1320	2595

IB. Serie 25

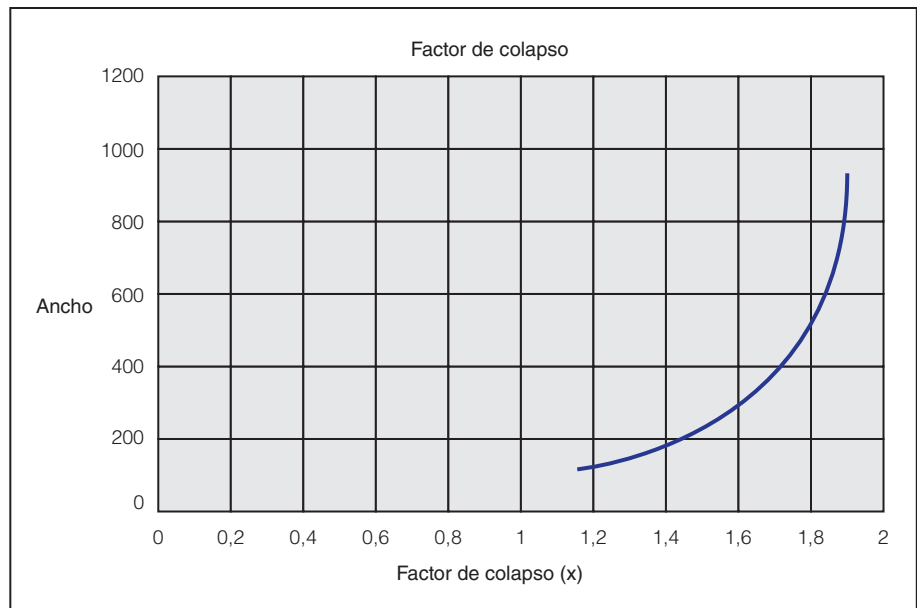

$$\text{Factor de colapso} = \frac{\text{Radio int. Mínimo}}{\text{Ancho de banda}}$$

$$\text{Radio int. Mínimo} = \text{Factor de colapso} \times \text{ancho de banda}$$

Banda IB. Serie 50



La serie IB.50 es un rango de bandas 50 mm diseñada para transporte medio a pesado. La serie consiste de 23 tipos de bandas con diferentes superficies estructurales y aberturas. Un rango completo de bandas fácil de limpiar para aplicaciones higiénicas. Superficie de goma y diferentes superficies con conos para buen agarre del producto.

IB. Serie 50 O-85 PP W

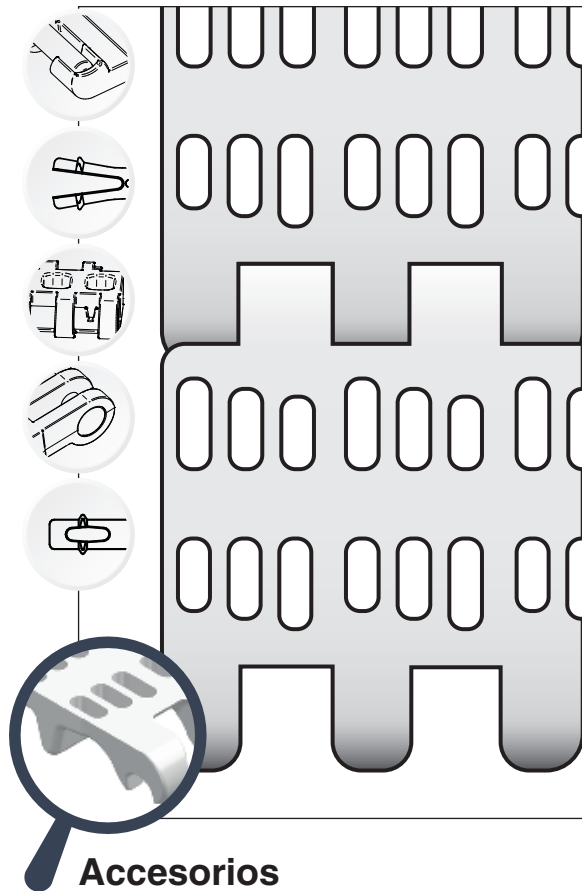

Aplicaciones



Información General

Superficie banda	Perforada lisa
Área abierta	26% mayor abertura de 4 x 11 mm
Resistencia	En aplicación de transporte de peso medio y pesado
Limpieza	Excelente. FSIS
Anchos estándar	Incrementos de 20 mm, e.g. 100, 120 mm, etc.

Información de la banda

Material de la banda	Rango de temperaturas °C		Tracc. Máx. en kg/m de ancho	Peso de la banda kg/m ²	Peso banda kg/m ² con pasador inox.	Color
	min.	máx.				
PE	-73	66	1200	7	11	Azul/Natural
PP	+5	100	1400	7	11	Azul/Blanco/Gris
POM	-43	95	2060	10	14	Azul/Natural

Accesorios

Tipo	mm
Empujadores	3, 25*, 50*, 75*, 100*
Empujador cuchara	50, 75, 100*, 150*
Empujador curvo	75*, 100*
Empujador reforzado	75, 100, 150
Empujador punta redonda	sí
Pared lateral	50, 75, 100, 150
Superficie alta fricción	sí
Ganchos	sí

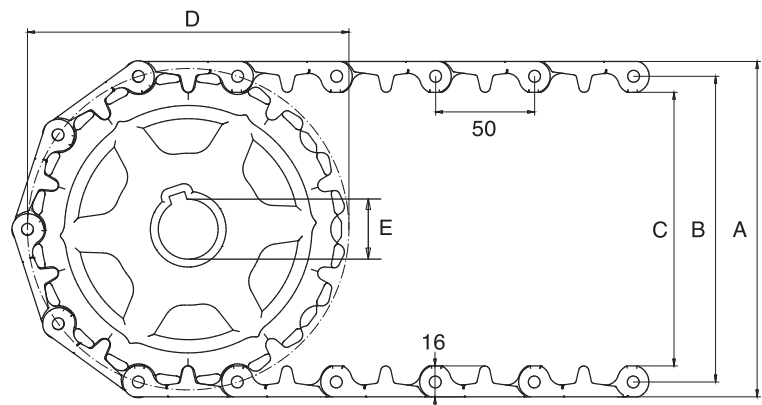

Información del sprocket

A = Exterior, B = Primitivo, C = Interior, D = Diámetro Primitivo, E = Diámetro de la flecha

Num. de dientes	A	B	C	D	Ancho núcleo	Eje redondo (E)		Eje cuadrado	
	mm	mm	mm	mm		mm	Pulgada	mm	Pulgada
6	105	89	73	100	20	20 / 25 / 30 / 40	¾ / 1 / 1¼	25 / 40	1½
8	138	122	106	132	35	25 / 30 / 40	1 / 1¼	25 / 40	1½
10	172	156	140	162	35	20 / 25 / 30 / 40 / 50 / 60 / 80	1 / 1¼	25 / 40 / 60	1½ / 2½
12	205	189	173	195	35	20 / 25 / 30 / 40 / 50 / 60 / 80	1 / 1¼	25 / 40 / 60	1½ / 2½

IB. Serie 50 C-88 PP

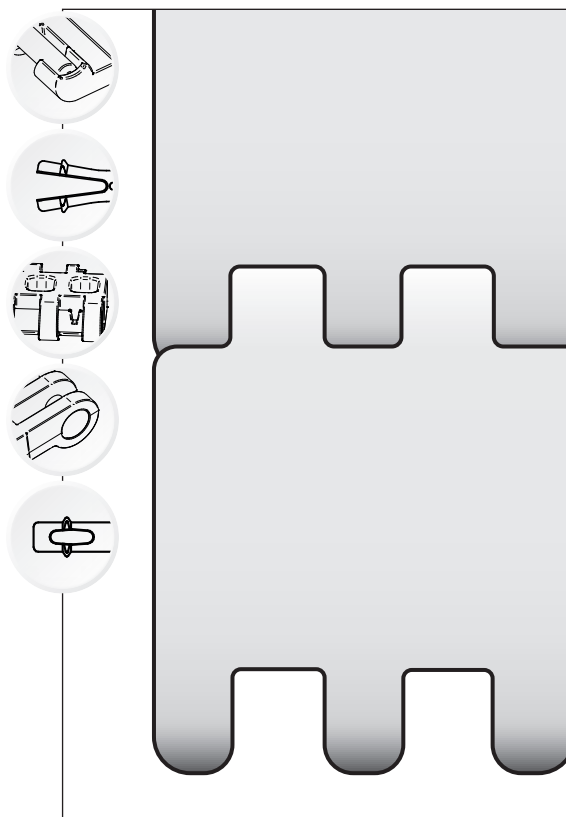

Aplicaciones



Información General

Superficie banda	Plana
Área abierta	Cerrada
Resistencia	En aplicación de transporte de peso medio y pesado
Limpieza	Excelente. FSIS
Anchos estándar	Incrementos de 20 mm, e.g. 100, 120 mm, etc.

Información de la banda

Material de la banda	Rango de temperaturas °C		Tracc. Máx. en kg/m de ancho	Peso de la banda kg/m ²	Peso banda kg/m ² con pasador inox.	Color	Colores en stock
	min.	máx.					
PE	-73	66	1200	7	17	Azul/Natural	
PP	+5	100	1400	7	18	Azul/Blanco/Gris	○ ●
POM	-43	95	2060	10	25	Azul/Natural	

Accesorios

Tipo	mm
Empujadores	3, 25*, 50*, 75*, 100*
Empujador cuchara	50, 75, 100*, 150*
Empujador curvo	75*, 100*
Empujador reforzado	75, 100, 150
Empujador punta redonda	sí
Pared lateral	50, 75, 100, 150
Superficie alta fricción	sí
Ganchos	sí

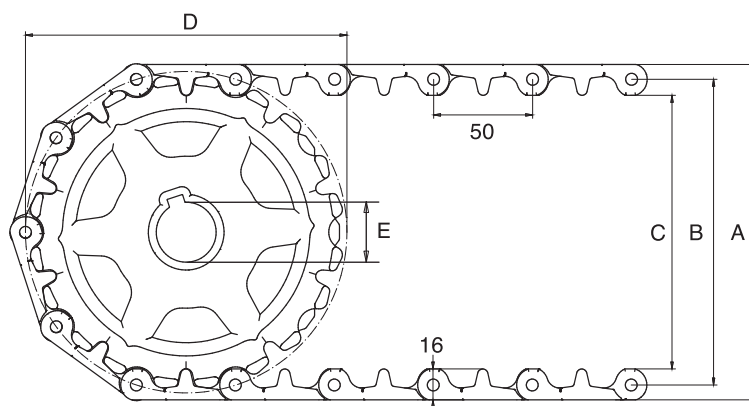

Información del sprocket

A = Exterior, B = Primitivo, C = Interior, D = Diámetro Primitivo, E = Diámetro de la flecha

Num. de dientes	A	B	C	D	Ancho núcleo	Eje redondo (E)		Eje cuadrado	
						mm	Pulgada	mm	Pulgada
6	105	89	73	100	20	20 / 25 / 30 / 40	¾ / 1 / 1¼	25 / 40	1½
8	138	122	106	132	35	25 / 30 / 40	1 / 1¼	25 / 40	1½
10	172	156	140	162	35	20 / 25 / 30 / 40 / 50 / 60 / 80	1 / 1¼	25 / 40 / 60	1½ / 2½
12	205	189	173	195	35	20 / 25 / 30 / 40 / 50 / 60 / 80	1 / 1¼	25 / 40 / 60	1½ / 2½

IB. Serie 50 C-88 HF PE NAT

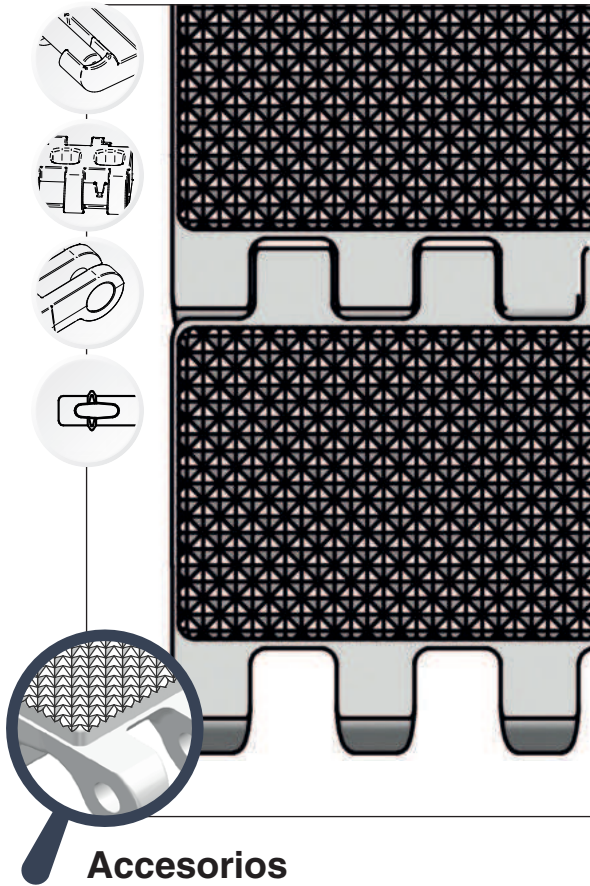

Aplicaciones

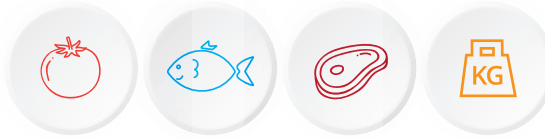

Información General

Superficie banda	Cerrada con superficie de alta fricción
Área abierta	Cerrada
Resistencia	En aplicación de transporte de peso medio y pesado
Limpieza	Excelente. FSIS
Anchos estándar	Incrementos de 20 mm, e.g. 100, 120 mm, etc.
También con	Módulo con 40 mm de indentación

Información de la banda

Material de la banda	Rango de temperaturas °C		Tracc. Máx. en kg/m de ancho	Peso de la banda kg/m ²	Peso banda kg/m ² con pasador inox.	Color
	min.	máx.				
Copolímero	-20	80	1350	9	13	Natural

Accesorios

Tipo	mm
Empujadores	3, 25, 50, 75, 100
Empujador cuchara	50, 75, 100, 150
Empujador curvo	75, 100
Empujador reforzado	75, 100, 150
Empujador punta redonda	sí
Pared lateral	50, 75, 100, 150
Superficie alta fricción	sí
Ganchos	sí

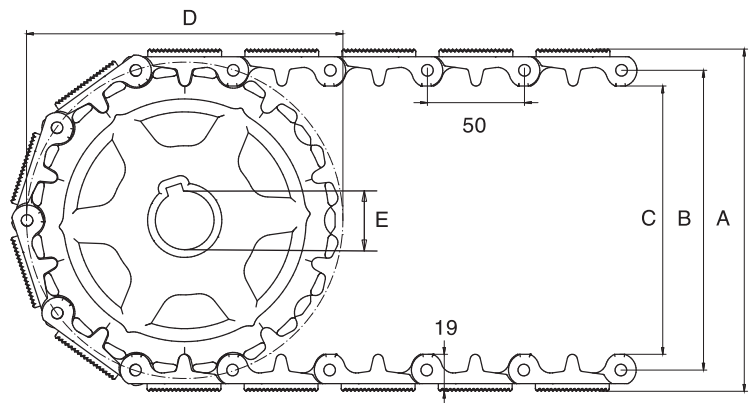

Información del sprocket

A = Exterior, B = Primitivo, C = Interior, D = Diámetro Primitivo, E = Diámetro de la flecha

Num. de dientes	A	B	C	D	Ancho núcleo	Eje redondo (E)		Eje cuadrado	
	mm	mm	mm	mm	mm	mm	Pulgada	mm	Pulgada
6	111	89	73	100	20	20 / 25 / 30 / 40	¾ / 1 / 1¼	25 / 40	1½
8	144	122	106	132	35	20 / 30 / 40	1 / 1¼	25 / 40	1½
12	178	156	140	162	35	20 / 25 / 30 / 40 / 50 / 60 / 80	1 / 1¼	25 / 40 / 60	1½ / 2½
20	211	189	173	195	35	20 / 25 / 30 / 40 / 50 / 60 / 80	1 / 1¼	25 / 40 / 60	1½ / 2½

Accesorios

IB. Serie 25-40-48-80

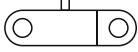
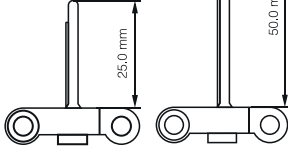
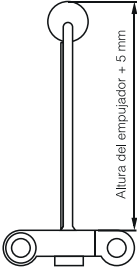
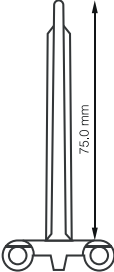
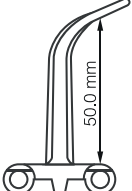
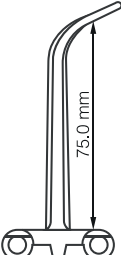
Empujadores					Empujador tipo cuchara SA (sin adhesivo)	
						
Empujador de 3 mm	Alturas estándar de empujadores	Empujador con protector redondo	Empujador recto	50.0 mm	75.0 mm	

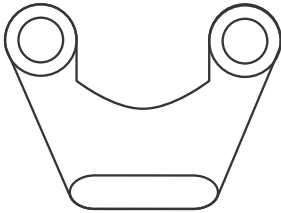
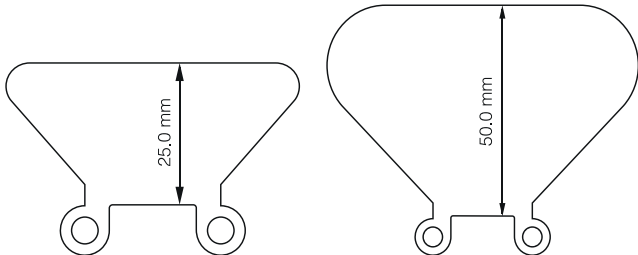
Sujetadores	Guarderas
	

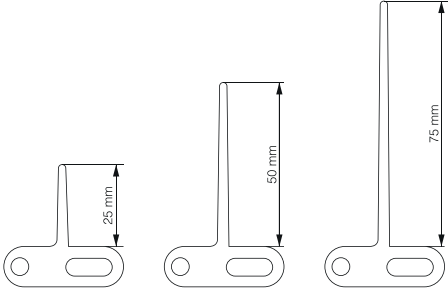
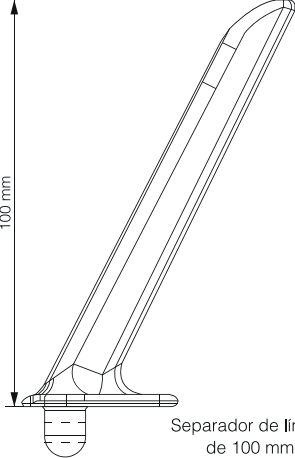
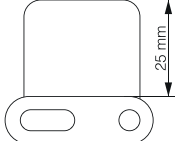
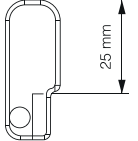
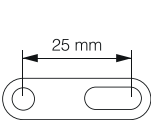
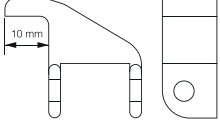
Accesorios bandas curvas IB. Serie 25					
					
Alturas de empujador estándar	Separador de líneas de 100 mm	Alturas estándar de guarderas	Separador de líneas de 25 mm	Refuerzo de acero	Sujetadores

Accesorios IB. Serie 50

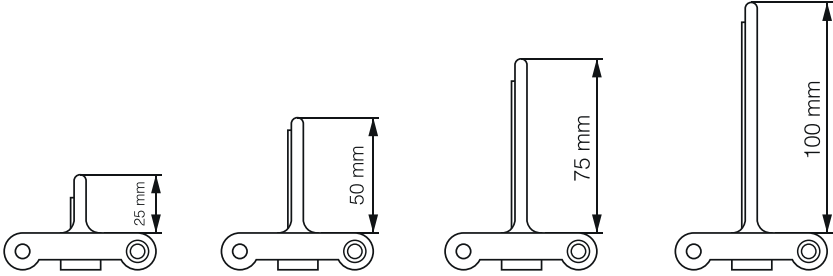
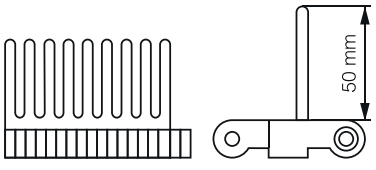
Empujadores	Empujador tipo peine
 <p>Alturas estándar para empujadores, ancho estándar 200 mm. También disponibles soldados</p>	

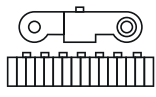
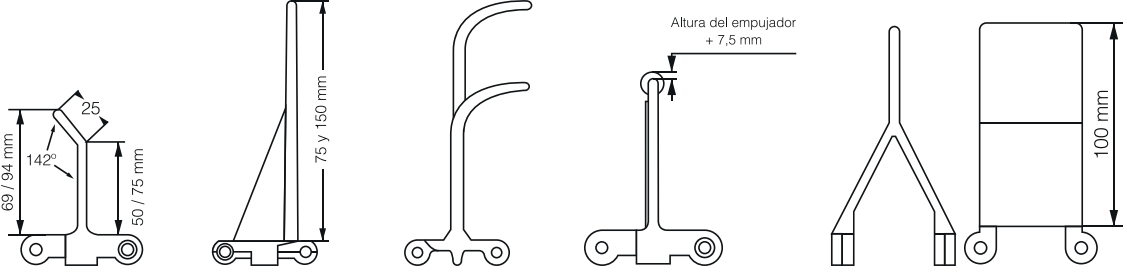
Empujadores	
 <p>Módulo de fricción para IB. 50-100 e IB. 50-6xx</p>	 <p>Empujador inclinado</p> <p>Empujadores soportados</p> <p>Empujador 100/150</p> <p>Empujador con protector redondo</p> <p>Módulo lineal</p>

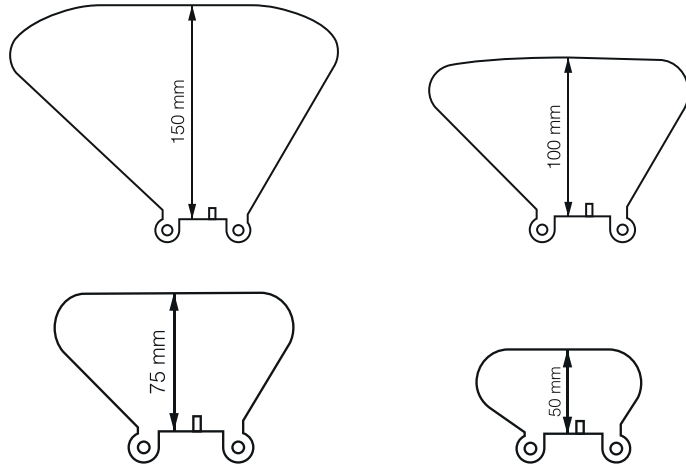
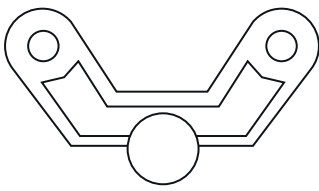
Guarderas	Sujetadores
	

Peines de transferencia

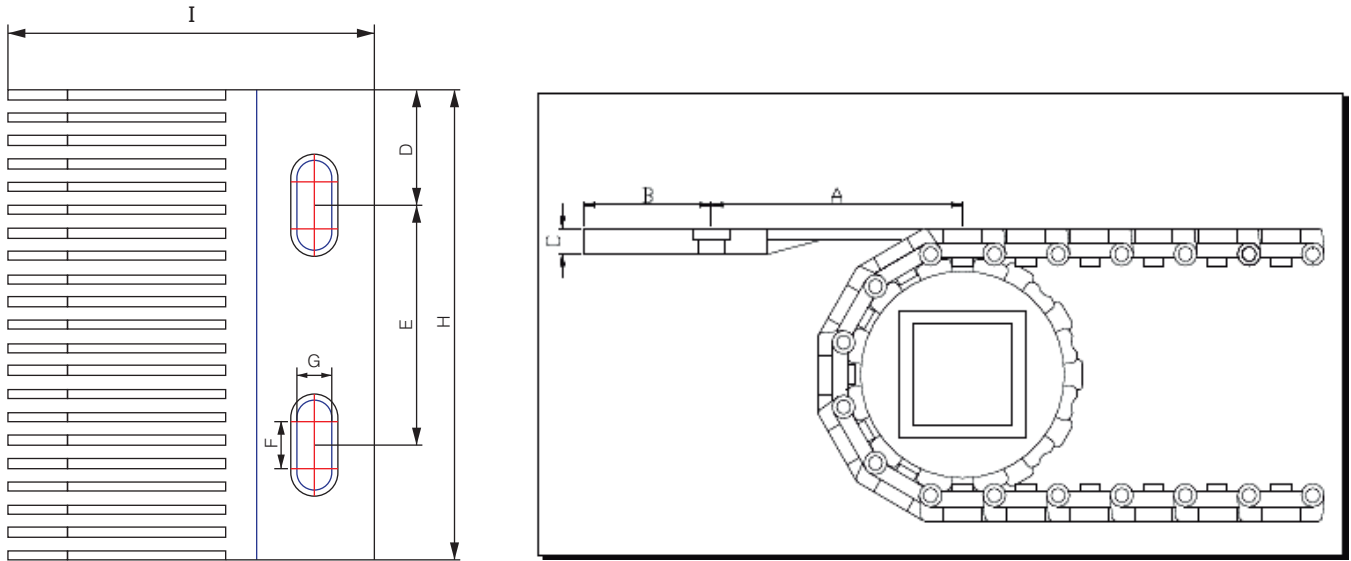

Perfiles de desgaste (sufrideras)

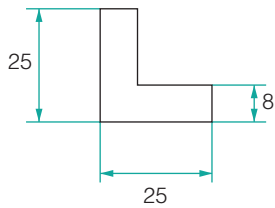

Perfil ángulo 25 mm

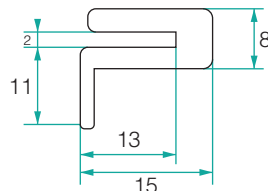

Perfil ángulo 13 mm

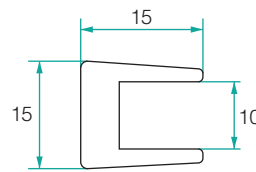

Perfil U 10 mm

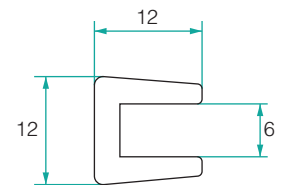

Perfil U 6 mm

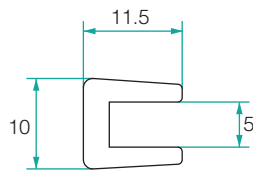

Perfil U 5 mm

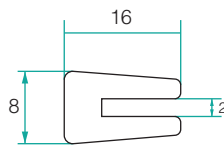

Perfil U 2 mm

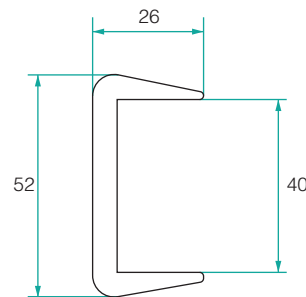

Perfil U 40 mm

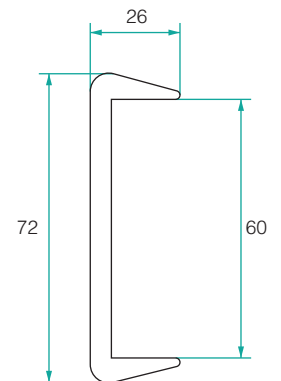

Perfil U 60 mm

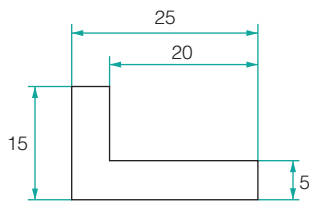

Perfil L

*Estos son unos de los modelos que maneja **InterBelting**, pero podemos fabricar a la medida del cliente cualquier perfil de desgaste.

Resistencia química

Los valores en las siguientes tablas son valores guía. Factores tales como material empastado, temperatura, concentración, tensión, fatiga de material, etc., pueden alterar estos valores dramáticamente. Por lo anterior, no se puede dar garantía de que estos valores estén correctos. Los valores son válidos a una temperatura ambiente de 20 °C, y a no ser que se especifique lo contrario, con concentraciones altas.

Explicación de los símbolos:

- + : Resistente:** Ninguno o con cambios despreciables en peso (< 0.5%)
Sin cambios en características mecánicas.
- ± : Resistencia limitada:** Después de un período de tiempo, cambios significativos en peso y masa (0.5 – 5.0%).
Posible decoloración y reducción en resistencia y ductilidad.
Utilidad limitada, sólo cuando se opera con requerimientos simples.
- : Inconstante:** Es atacado rápidamente, y cambios en peso y masa (> 5%), y crítico en resistencia y ductilidad. No recomendado para uso.
- % : concentración:** Si el valor no está indicado es debido a que no existen resultados de pruebas disponibles desde nuestros proveedores.

Material plástico					
Medio	%	POM	PE	PP	PA
Acetaldehído	40	+	+	+	
Acetaldehído	12	+	+	+	+
Acido acético	10	±	+	+	+
Acido acético	80	-	+	+	+
Acetona	100	+	+	+	±
Alcohol	15	+	+	+	+
Alcohol amílico	100	+	+	+	
Cloruro de aluminio	10	+	+	+	±
Amoníaco	10	+	+	+	±
Cloruro de amonio		+	+	+	±
Cloruro de amonio	10	+	+	+	+
Anilina	100	+	+	+	±
Benceno	100	+	+	-	-
Alcohol de benzoílo	100	+	+	+	±
Cloruro de sodio – sal	10	+	+	+	±
Común					
Acido bórico	50	+	+	+	±
Acido de bromo	100	-	+	+	
Butanol		+	+	+	+
Acetato de butilo		+	+	-	+
Carbonato de calcio		+	+	+	+
Cloruro de calcio - acuoso	10	+	+	+	+
Cloruro de calcio – con alcohol	20	+	+	+	±
Hidróxido de calcio		+	+	+	+
Carbonato de calcio – dióxido de carbono		+	+	+	±

Material plástico					
Medio	%	POM	PE	PP	PA
Sol. Soda cáustica	10	+	+	+	+
Sol. Soda cáustica	10	+	+	+	+
Sol. Soda cáustica	50	+	+	+	+
Acetato de celulosa		+	+	+	-
Acido cítrico	10	+	+	+	+
Cal					
Bisulfato de carbono	100	+	+	+	-
Gas cloro	100	-	+	-	
Agua clorada		-	+	+	-
Cloro-Benceno	100	+	+	+	+
Cloroformo	100	-	-	+	+
Acido crómico	10	-	+	+	-
Cloruro de cobre		+	+	+	±
Sulfato de cobre		+	+	+	±
Combustible Diesel	100	+	+	+	+
Dioxanos	100	±	+	±	+
Cloruro di-vinílico	100	+	-	+	
Aceite comestible		+	+	+	
Etil-acetato	100	+	+	+	+
Etil-alcohol	96	+	+	+	+
Éter etílico	100	+	+	+	+
Flúor-formaldehído, seco		-	-	-	+
Freón 11		+	+	-	
Freón 12			+	-	
Freón 22			+	-	
Freón 113			+	-	
Glicerol	90	+	+	+	+

Resistencia química

Medio	Material plástico				
	%	POM	PE	PP	PA
Heptano	100	+	+	+	+
Hexano	100	+	+	+	+
Hidrgirio (Mercurio)	100	+	+	+	+
Acido clorhídrico	10	-	+	+	+
Acido clorhídrico	2	-	+	+	+
Acido fluorídrico	40	-	+	+	-
Peróxido de hidrógeno	0.5	+	+	+	+
Peróxido de hidrógeno	1	+	+	+	±
Peróxido de hidrógeno	3	+	+	+	±
Peróxido de hidrógeno	10	+	+	+	±
Peróxido de hidrógeno	30		+	+	
Acido sulfhídrico	2	-	+	+	
Yodo / yoduro potásico					-
Cloruro férrico		+	+	+	+
Isopropanol	90	+	+	+	+
Kerosene	100	+	+	+	+
Acido láctico	10	+	+	+	+
Solución de lavado – 0.1% cloro libre		-	+	+	-
Acetato de plomo		-	+	+	-
Butano líquido		+	+	+	+
Cloruro de magnesio					
-					
Acuoso	10	+	+	+	+
Sulfato de manganeso	10	+	+	+	+
Cloruro de mercurio - Acuoso	5	+	+	+	+
Metanol	98	+	+	+	+
Metal-acetato	100	+	+	+	+
Metiletilketona	100	+	+	+	+
Cloruro de metileno	100	-	+	+	+
Aceite mineral	100	+	+	+	+
Acido nítrico	10	-	+	+	+
Acido nítrico – concentrado	65	-	+	-	+
Nitrobenceno	100	+	+	+	±
Acido oléico - concentrado	40	+	+	+	+
Acido oxálico	10	-	+	+	±

Medio	Material plástico				
	%	POM	PE	PP	PA
Ozono		-	+	+	±
Gasolina		+	+	+	±
Fenol fundido	100	-	+	+	±
Fenol acuoso	10	-	+	+	±
Acido fosfórico	10	+	+	+	+
Acido fosfórico - concentrado	80	-	+	+	+
Potasio	10	+	+	+	±
Bicromato de potasio	5		+	+	
Permanganato de potasio	1	+	+	+	
Sal de Glauber					
Sulfato de sodio					±
Agua de mar	100	+	+	+	+
Aceite de silicona		+	+	+	+
Solución de jabón	1	+	+	+	
Soda cáustica, acuosa	50	+	+	+	
Soda cáustica, acuosa	10	+	+	+	+
Soda - Carbonato de sodio					
Bisulfato de sodio	10	-	+	+	
Carbonato de sodio	10	+	+	+	
Hidróxido de sodio					
Soda cáustica					
Sulfato de sodio	10	+	+	+	
Solución	3		+	+	
Dióxido sulfúrico		+	+	+	±
Acido sulfúrico	98	-	-	-	-
Acido sulfúrico	10	+	+	+	+
Gas sulfúrico		-	-	-	-
Tetraclorocarbono	100	+	-	-	-
Tetralina	100	+	+	+	+
Cloruro de tionilo	100	+	-	-	
Tolueno	100	+	+	+	+
Tricloroetileno	100	+	-	+	±
Vinilbenceno	100	+	+	+	+
Agua, fría		+	+	+	+
Vino		+	+	+	+
Cera, fundida		+	+	+	+

Instrucciones de construcción e instalación

CONSTRUCCIÓN DE TRANSPORTADORES UTILIZANDO BANDAS MODULARES INTERBELTING

La construcción y montaje de sistemas transportadores utilizando bandas modulares InterBelting no es significativamente diferente de sistemas transportadores utilizando otros sistemas de banda. Existen, sin embargo, ciertos puntos que deseamos enfatizar. Por consiguiente, hemos preparado guías generales de montaje, las que esperamos sean de ayuda cuando diseñe y construya un sistema transportador.

Hay que tener en cuenta que bandas inferiores de 500 mm tienen una tolerancia de ± 3 mm., y bandas superiores de 500 mm. tienen una tolerancia de ± 6 mm, ancho de banda por encima de 1200 mm, tienen una tolerancia de ± 10 mm.

Hay 3 diagramas ilustrando sistemas transportadores horizontales.

La Fig. 1 se relaciona con transportadores cortos con baja carga. En este tipo de construcción la banda es tensada por ajuste en uno o ambos ejes. Este sistema transportador puede ser usado en operación reversible. Es importante ser consciente de las fluctuaciones de temperatura cuando se usa este tipo de construcción.

En la eventualidad de bajas temperaturas, la banda se contraerá significativamente. A altas temperaturas la banda se expandirá, lo que puede dar lugar en una pobre tracción de las ruedas dentadas.

La Fig. 2 se relaciona con sistemas transportadores más largos y más cargados. Este sistema transportador no puede ser usado en operación reversible. El primer soporte después de la rueda motriz asegura el mejor engrane posible.

El segundo soporte debe situarse en una posición donde el peso de la catenaria de la banda entre el primer y segundo soporte sea suficiente para mantener la tensión de banda correcta.

Esto asegura un continuo engrane positivo de las ruedas en el eje motriz. Otra ventaja de este tipo de construcción es que se caracteriza por una serie de soportes de banda, que es posible acomodar cualquier contracción/expansión fluctuando el grado de catenaria de la banda entre todos los demás soportes.

La Fig. 3 es similar al sistema transportador mostrado en el diagrama de la **Fig. 2**. La única excepción es que puede ser usado en operación reversible. Sin embargo, no se puede utilizar en cargas muy pesadas.

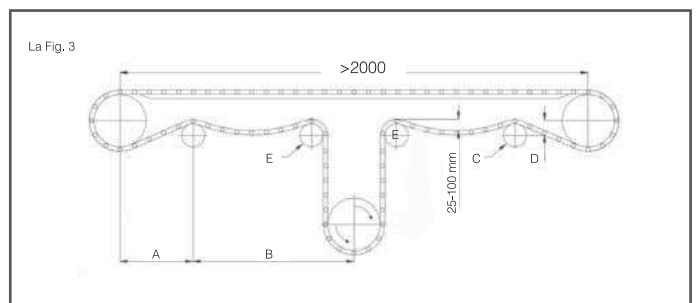
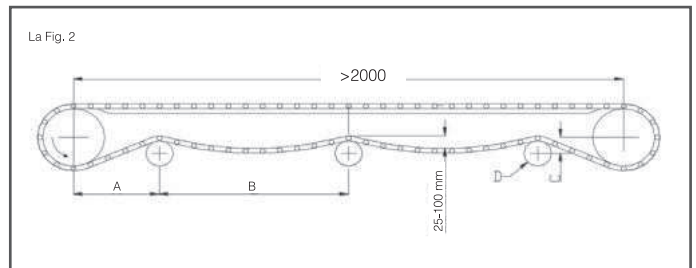
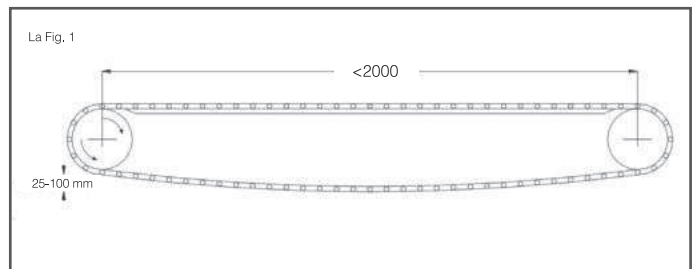

A =	200 - 300 mm		
B =	1000 mm - máx. 10% de la distancia entre centros		
C =	Serie 12; min. Ø 20 mm	Serie 25; min. Ø 50 mm	Serie 50; min. Ø 100 mm
D =	Serie 12; min. 50 mm	Serie 25; min. 75 mm	Serie 50; min. 150 mm
E =	Serie 12; min. Ø 20 mm	Serie 25; min. Ø 100 mm	Serie 50; min. Ø 150 mm



Transportando Soluciones

www.interbelting.com

Planta México

Calle San Valentín # 22-A
Col. Lomas de San Agustín
Naucalpan Edo. de México
C.P. 53490

Tel. 01 (55) 2452 5050
info@interbelting.com

C-060723 imprimible

Planta Querétaro

Calle Jardineros # 93
Esq. Cuauhtémoc Zona
Industrial Peñuelas Bodega H
Querétaro, Querétaro
C.P. 76140

Tel. 01 (442) 220 6767

Planta Monterrey

Pioneros de Rochdale # 199
Cooperativa La Unión Plaza
Pioneros Bodega 10
Santa Catarina Nuevo León
C.P. 66129

Tel. 01 (81) 8676 4680